

* La apariencia del material en la foto puede ser diferente del que se reciba con el producto real.

VENTANA
ACRÍLICA DEJA QUE LA
LUZ NATURAL
ENTRE DENTRO DE LA CASETA

GROSOR DE PANEL DE:
0,33 MM.
30% MÁS QUE
OTROS PRODUCTOS
FABRICADO EN CHINA

TRIPLE
TRATAMIENTO EN CARA
EXTERIOR Y TRIPLE
CARA INTERIOR.

DOBLE
CORRUGADO, IMPLICA
MÁS CANTIDAD DE
MATERIA PRIMA EN
LA FABRICACIÓN.

ZINC MÁS
CANTIDAD POR CM2
QUE CUALQUIER OTRO
FABRICANTE.



La gama DH de casetas está fabricada con acero de 1^{er} uso y máxima calidad, corrugado de alta densidad en panel de 0,33 mm., lo que conlleva mayor cantidad de acero por cada uno de sus paneles y mayor solidez una vez montada. Triple tratamiento exterior e interior para mayor durabilidad. En estos modelos de imitación el acabado de nuestros paneles son pintados, no utilizan acabados como pegatinas, vinilos o de elementos que puedan estropearse con el paso del tiempo. El acabado será perfecto durante años.

PENTROOF 8X6 WI-N

Medidas (Fondo x Ancho x Alto)
Exteriores: 1.843 x 2.635 x 2.018 mm.
Interiores: 1.637 x 2.476 x 1.798 mm.

Superficie: 4,85 m²

Apertura de puertas: 2 hojas correderas

Paso de puertas: 1.032 x 1.750 mm.

Estructura para suelo: Opcional

Peso: 71 kg. / Peso Bruto: 79 kg.

EAN: 0638801205456

Unidades por palet: 9

MEDIDAS EXTERNAS

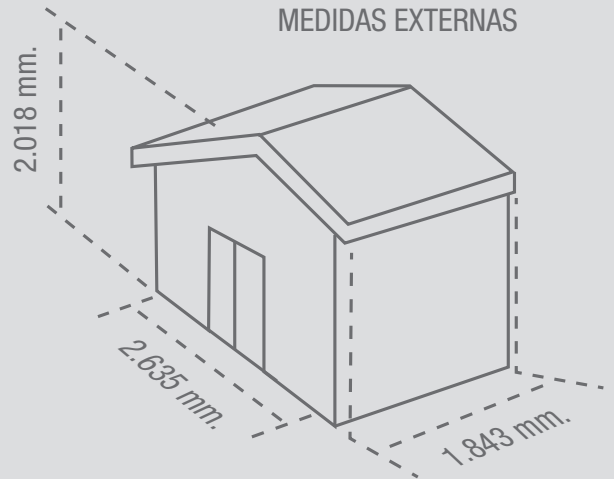

MEDIDAS INTERNAS

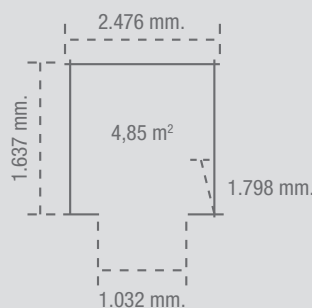

EMBALAJE

