

/// JOCEL®

**GRELHADOR / PLANCHA DE ASAR
/ GRILL**



JGR011725

**MANUAL DE INSTRUÇÕES
MANUAL DE INSTRUCCIONES
INSTRUCTIONS MANUAL**

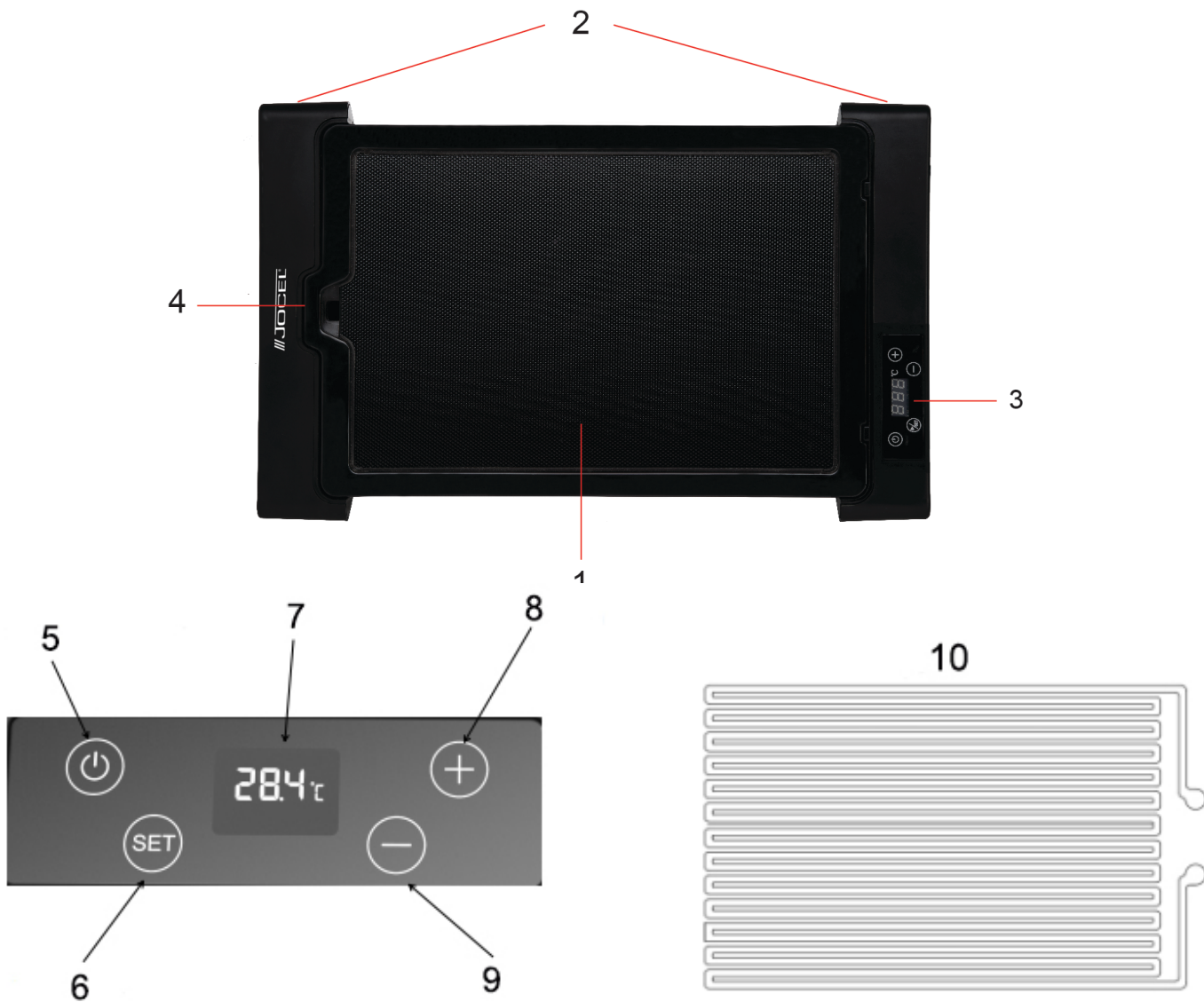

COMPONENTES PRINCIPAIS

1. Placa de vidro
2. Pegas
3. Painel de Controlo
4. Bandeja coletora de gordura
5. Tecla Liga/Desliga
6. Tecla de Seleção
7. Visor
8. Tecla + (mais)
9. Tecla - (menos)
10. Resistência de aquecimento

ATENÇÃO

- Leia atentamente o manual de instruções antes de utilizar o aparelho.
- Mantenha todos os sacos de plástico e todo o material de embalagem fora do alcance das crianças. Estes são potencialmente perigosos.
- Não ligue à rede elétrica sem verificar se a tensão indicada na placa de classificação do aparelho é a mesma que a da sua casa.
- Certifique-se de que a ficha de alimentação tem uma ligação à terra adequada.
- Não deixe o aparelho sem vigilância enquanto está a ser utilizado.
- Tenha cuidado para que o cabo não toque em quaisquer partes quentes.
- Manter fora do alcance das crianças.
- Colocar sempre numa superfície resistente ao calor.
- Manter afastado de cortinados ou de outros materiais inflamáveis.
- Este aparelho foi concebido apenas para utilização doméstica.
- Utilizar sempre com o conector fornecido. Não utilizar qualquer outro tipo de conector.
- **MUITO IMPORTANTE:** Não mergulhar o aparelho com o cabo em água ou em qualquer outro líquido.
- Para desligar, puxe pela ficha, nunca pelo cabo.
- Não pode ser utilizado no exterior.
- Este aparelho não deve ser utilizado por crianças ou por pessoas fisicamente incapacitadas, exceto se forem adequadamente supervisionadas por uma pessoa responsável para garantir uma utilização segura do aparelho.
- Se o cabo estiver danificado tem de ser substituído pela Assistência Técnica.

INSTRUÇÕES DE UTILIZAÇÃO

- Antes de utilizar pela primeira vez, limpe o grelhador com um pano húmido. A seguir, limpe cuidadosamente e espalhe um pouco de óleo com um pano ou com papel de cozinha.
- Antes de cada utilização deite algum óleo no grelhador.
- Coloque o aparelho numa superfície plana resistente ao calor.
- A bandeja (4) tem de estar colocada no lugar, caso contrário, os molhos e a gordura resultantes da cozedura irão derramar-se na superfície.
- Prima a tecla liga/desliga (5) para ligar o aparelho. Prima a tecla de seleção (6) para encontrar o visor (7) que piscará após 2 seg., use a tecla de mais (8) e a tecla de menos (9) para regular a temperatura, depois prima a tecla de seleção (6) para colocar o aparelho em funcionamento. Prima apenas uma vez o a tecla de seleção (6), o visor (7) irá piscar e a temperatura pode ser alterada.
- Quando a temperatura desejada for alcançada, coloque os alimentos na placa (1) para os cozinhar.

MANUTENÇÃO E LIMPEZA

- Antes de efetuar a limpeza, desligue o aparelho.
- Não espere até que o grelhador arrefeça completamente. A limpeza da superfície será mais fácil se este ainda estiver morno. É suficiente usar um pano ligeiramente humedecido, e se houver resíduos difíceis de remover, estes podem ser limpos com um pano humedecido com um pouco de óleo.
- Não mergulhe em água e se for necessário limpar os terminais da base do conector, faça-o com um pano seco.
- Não use produtos químicos ou abrasivos ou esfregões metálicos, uma vez que isto pode danificar a proteção.
- A bandeja (4) pode ser limpa com água e detergente adequado para máquinas de lavar louça.

CONDIÇÕES GERAIS DE GARANTIA

1. A Garantia só é válida mediante apresentação da factura de compra do produto.
2. Esta GARANTIA limita-se exclusivamente à substituição de peças ineficazes por defeito de fabrico.
3. A eliminação das várias avarias do âmbito da garantia é feita por reparação ou substituição de peças defeituosas, conforme critério dos nossos serviços técnicos. As peças defeituosas são da nossa propriedade.
4. Não são abrangidos pela garantia danos causados por transporte, negligência ou deficiente utilização, montagem ou instalações impróprias, bem como influências exteriores como sejam: descargas atmosféricas ou eléctricas, inundações, humidades, etc.
5. Perdem garantia, todos os aparelhos que não estejam a ser utilizados de acordo com as instruções, ou ligadas a REDES DE ALIMENTAÇÃO, que não garantem uma tensão constante de 220/240V.
6. A Garantia não abrange indemnizações por danos pessoais ou materiais causados directa ou indirectamente, seja a que título for.
7. Esta garantia cessa no momento em que se constate terem sido efectuadas reparações, alterações ou quaisquer intervenções por pessoa não autorizada pela JOCEL.

A GARANTIA CADUCA

1. Com a modificação ou desaparecimento da chapa de identificação do aparelho.
2. Excedido o prazo de 2 anos para a Linha Doméstica e 6 meses Linha Hotelaria, a Garantia caduca e a Assistência será efectuada debitando as despesas inerentes à mão-de-obra, consoante as tarifas vigentes.

ASSISTÊNCIA TÉCNICA

Para solicitar a assistência técnica, os nossos serviços estão disponíveis através dos seguintes contactos:

Telef. 00 351 252 910351

Fax: 00 351 252 910367

E-mail: assistencia@jocel.pt

<http://www.jocel.pt>



SEDE:
 Rua Alto do Curro, n.º 280
 4770-569 S. COSME DO VALE
 V.N. de FAMALICÃO
 Telef: 252 910 350/2
 Fax: 252 910 368/9
 email: jocel@jocel.pt
 http://www.jocel.pt

DECLARAÇÃO DE CONFORMIDADE



Declaramos sobre nossa própria responsabilidade que o aparelho indicado abaixo

Aparelho	GRELHADOR
Marca	JOCEL
Modelo	JGR011725

Está em conformidade com as seguintes directivas europeias e normas de aplicação

Baixa Tensão	2014/35/EU	EN 60335-2-9:2003 + A1:2004 + A2:2006 + A12:2007
		EN 60335-1:2012 + A11:2014
		EN 62233:2008

Compatibilidade Electromagnética	2014/30/EU	EN 55014-1:2006+A1:2009+A2:2011
		EN 61000-3-2:2014
		EN 61000-3-3:2013
		EN 55014-2:2015

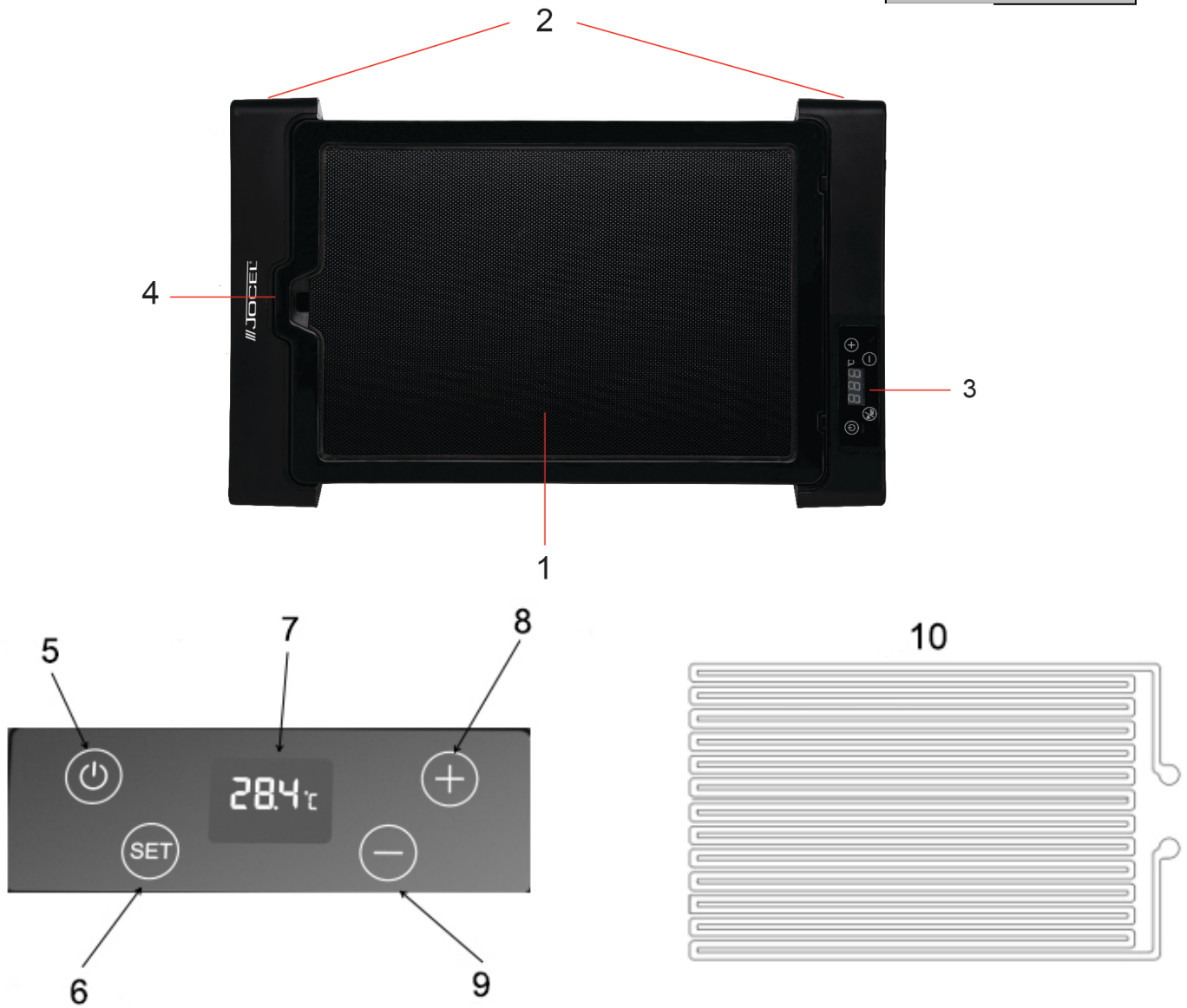

COMPONENTES PRINCIPALES

1. Placa de vidrio
2. Mangos
3. Área de los mandos de control
4. Bandeja colectora de aceite
5. Tecla de Encendido / Apagado
6. Tecla de Selección
7. Panel de visualización
8. Tecla Más
9. Tecla Menos
10. Resistencia de calentamiento

ATENCIÓN

- Lea cuidadosamente el manual de instrucciones antes de utilizar este aparato.
- Mantenga todas las bolsas de plástico y los materiales de embalaje lejos del alcance de los niños, ya que pueden ser peligrosos.
- No conecte el aparato a la alimentación de red sin comprobar antes que la tensión de la red corresponda a la tensión nominal del aparato.
- Asegúrese de que las especificaciones eléctricas del aparato y las de la alimentación eléctrica de su vivienda sean iguales.
- Asegúrese de que el enchufe esté debidamente puesto a tierra.
- No deje el aparato desatendido mientras se esté utilizando.
- Asegúrese de que el cable no entre en contacto con partes del aparato que estén calientes.
- Mantenga el aparato lejos del alcance de los niños.
- Coloque siempre el aparato sobre una superficie que sea resistente al calor.
- Mantenga el aparato alejado de cortinas u otros materiales inflamables.
- Este aparato se ha diseñado exclusivamente para el uso en entornos domésticos.
- Utilice siempre el conector suministrado con el aparato. No utilice ningún otro tipo de conector.
- **MUY IMPORTANTE:** No sumerja el aparato con el cable en agua o en cualquier otro líquido.
- Para desenchufar el aparato, tire del enchufe y no directamente del cable.
- Este aparato no debe utilizarse al aire libre.
- Este aparato no ha sido diseñado para que lo utilicen niños pequeños o personas poco estables a menos que estén debidamente supervisados por una persona responsable para asegurarse de que pueden utilizar este aparato con seguridad.
- Si el cable estuviera dañado de cualquier manera, es necesario llevar el aparato a un Centro de Servicio Autorizado para que cambien el cable.

INSTRUCCIONES DE USO

- Antes de utilizar el aparato por primera vez, limpie la plancha con un trapo húmedo. A continuación, extienda una pequeña cantidad de aceite sobre la plancha utilizando un trapo o papel de cocina.
- Antes de cada uso, vierta una pequeña cantidad de aceite sobre la plancha.
- Coloque el aparato sobre una superficie plana y nivelada resistente al calor.
- Es necesario que la bandeja (4) esté colocada en su lugar, ya que en caso contrario los jugos y la grasa generados durante la cocción de los alimentos se derramarán sobre la superficie.
- Pulse el botón de Encendido / Apagado (5) para encender el aparato. Pulse la tecla de selección (6). La pantalla de visualización (7) comenzará a parpadear al cabo de dos segundos. Utilice la tecla Más (8) y la tecla Menos (9) para ajustar la temperatura que desee y pulse a continuación la tecla de selección (6) para poner el aparato en funcionamiento. Pulse a tecla de selección (6) solo una vez. El ajuste de la temperatura puede cambiarse en la pantalla de visualización (7) parpadeante.
- Cuando la temperatura haya alcanzado el valor de la temperatura ajustada, coloque los alimentos sobre la plancha (1) para comenzar su cocción.

MANTENIMIENTO Y LIMPIEZA

- Antes de proceder a la limpieza de aparato, es necesario desenchufarlo de la alimentación eléctrica.
- No espere a que la plancha se enfríe por completo. La limpieza de la superficie del aparato resulta más fácil si la superficie todavía sigue algo caliente. Es suficiente con utilizar un trapo ligeramente humedecido. Si hay residuos de alimentos difíciles de limpiar, éstos pueden eliminarse utilizando un trapo humedecido con un poco de aceite.
- No sumerja nunca el aparato en agua. Si fuera necesario limpiar los terminales de la base del conector, hágalo utilizando para ello un trapo seco.
- No utilice productos abrasivos, productos químicos o estropajos de metal para la limpieza del aparato, ya que podrían dañar la protección.
- La bandeja (4) puede limpiarse con agua y un detergente para lavavajillas.

CONDICIONES DE GARANTIA

1. La garantía es válida sólo a la presentación de la factura de compra del producto.
2. Esta garantía se limita exclusivamente a las piezas de repuesto ineficaz debido a defectos de fabricación.
3. La eliminación de varias fallas en garantía se realiza para la reparación o el reemplazo de piezas defectuosas, de acuerdo a la discreción de nuestros servicios técnicos. Las piezas defectuosas son de nuestra propiedad.
4. No están cubiertos por la garantía los daños causados durante el transporte, negligencia o mal uso, montaje o instalación incorrecta, así como las influencias externas, tales como: rayos atmosféricos o eléctricos, inundaciones, humedad, etc.
5. Pierden la garantía todos los aparatos que no están a ser utilizados de acuerdo a las instrucciones o conectadas a las REDES DE AEREAS DE ALIMENTACIÓN, que no garantizan una tensión constante de 220/240V.
6. La garantía no cubre lesiones personales o daños causados directa o indirectamente.
7. Esta garantía termina cuando se descubre que han sido sometidas a reparaciones, reformas o intervenciones por cualquier persona no autorizada por JOCEL.

LA GARANTIA TERMINA:

1. Con la modificación o desaparecimiento de la placa de identificación del aparato.
2. Superado el período de 2 años para la línea doméstica e 6 meses para la hostelería, la garantía expira y la asistencia técnica se hará mediante adeudo en los costos de mano de obra en función de las tajas vigentes.

ASISTENCIA TÉCNICA:

Para pedir asistencia técnica de vuestros aparatos, nuestros servicios están disponibles a través de lo siguiente contacto:

Telef. 902 099 504

<http://www.jocel.es>



SEDE:
 Rua Alto do Curro, n.º 280
 4770-569 S. COSME DO VALE
 V.N. de FAMALICÃO
 Telef: 252 910 350/2
 Fax: 252 910 368/9
 email: jocel@jocel.pt
 http://www.jocel.pt

DECLARACIÓN DE CONFORMIDAD



Declaramos bajo nuestra responsabilidad que el aparato abajo

Aparato	PLANCHA DE ASAR
Marca	JOCEL
Modelo	JGR011725

Cumple con las siguientes directivas europeas y normas de aplicación

Baja Voltaje	2014/35/EU	EN 60335-2-9:2003 + A1:2004 + A2:2006 + A12:2007
		EN 60335-1:2012 + A11:2014
		EN 62233:2008

Compatibilidad Electromagnética	2014/30/EU	EN 55014-1:2006+A1:2009+A2:2011
		EN 61000-3-2:2014
		EN 61000-3-3:2013
		EN 55014-2:2015

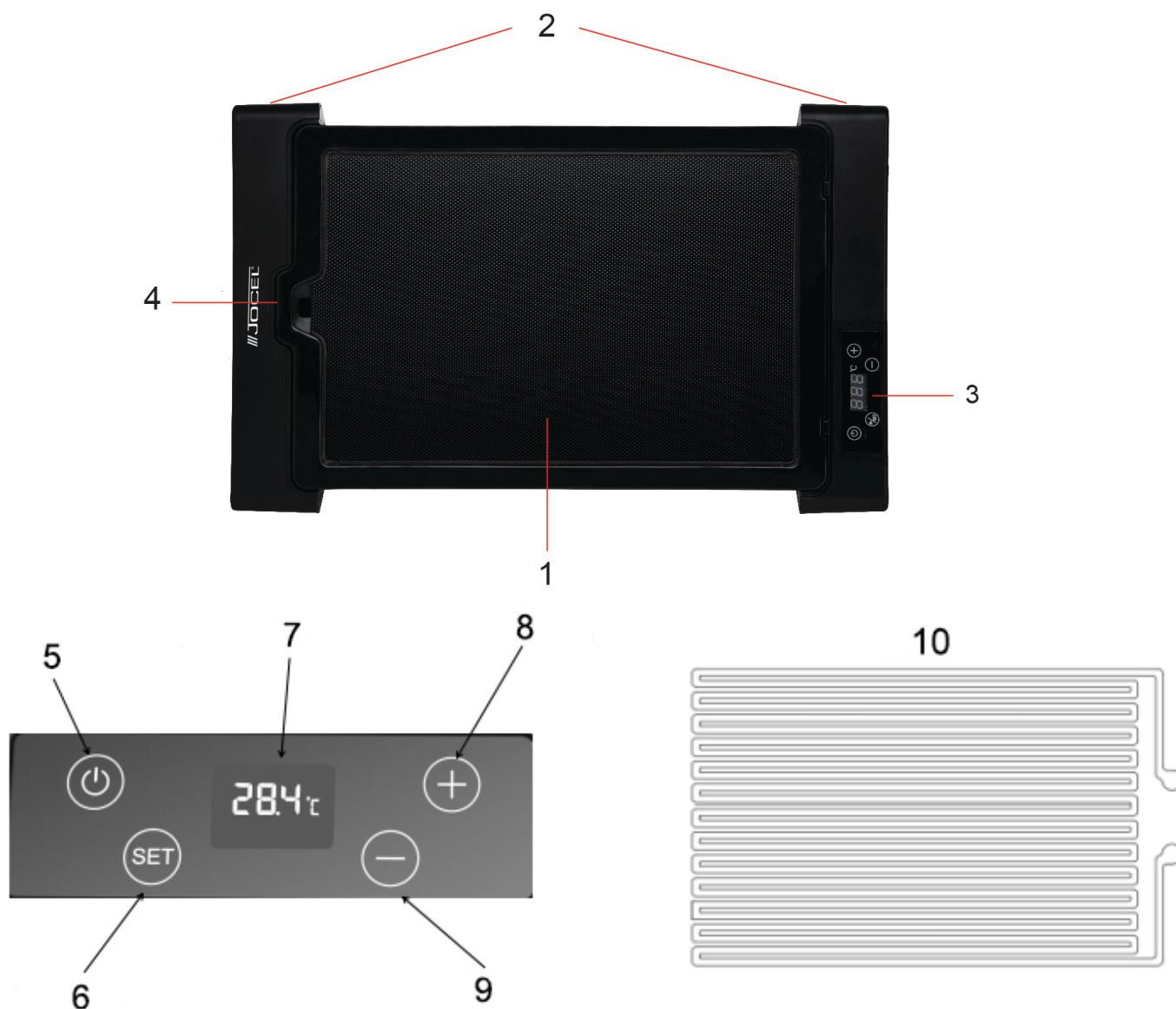

MAIN COMPONENTS

1. Glass plate
2. Plate holder
3. Controller area
4. Oil collector tray
5. Power button
6. Setting and start button
7. Display panel
8. “+” button
9. “-” button
10. Heating area

ATTENTION

- Carefully read the instruction manual before using the appliance.
- Keep all plastic bags and packaging components out of the reach of children.
- They are potentially dangerous.
- Do not connect to the mains without checking that the voltage on the rating.
- Plate and that of your household are the same.
- Make sure the plug has an adequate earth base.
- Do not leave unattended while in use.
- Take care the cable does not touch any hot parts.
- Keep out of the reach of children.
- Always place on a heat resistance surface.
- Keep out of curtains or other flammable materials.
- This appliance has been designed for domestic use only.
- Always use with the connector provided. Do not use any other type of connector.
- **VERY IMPORTANT:** Do not immerse the machine with the cable in water or any other liquid.
- To unplug, pull from the plug, never from the cable.
- It must not be used outdoors.
- This appliance is not intended for use by young children and infirm persons unless they have been adequately supervised by a responsible person to ensure that they can use the appliance safely.
- If the cable were to deteriorate it must be changed by the Technical Assistance.

INSTRUCTIONS OF USE

- Before using for the first time, clean the grill with a damp cloth. Next, dry carefully and spread a little oil with a cloth or kitchen roll.
- Before each use pour some oil on the grill.
- Place the appliance on a flat and heat resistance surface.
- The tray (4) must be in place, otherwise, the juices and fat resulting from the cooking will spill onto the surface.
- Press the Power button (5) to open the machine, press the set and start button (6) to find the (7) display flash after 2s. use the plus (8) and minus (9) button to set the temperature, then press the set and start button (6) to running the machine. only press the set and start button (6) one time. The display (7) in the flash. The temperature can be changed.
- When the temperature reaches arrive the setting temperature. Place the food on the grill (1) then to cook.

MAINTENANCE AND CLEANING

- Before you proceed to cleaning, unplug the appliance.
- Do not wait for the grill to cool completely. The cleaning of the surface will be easier if it is still warm. It is enough to use a slightly dampened cloth and if there were some difficult residues they may be cleaned with a cloth dampened in a little oil.
- Do not immerse in water and if were necessary to clean the terminals of the connector base, do so with a dry cloth.
- Do not use abrasive or chemical products, metallic scourers, and such may deteriorate the protection.
- The tray (4) may be cleaned with water and detergent suitable for the dishwasher.

GENERAL WARRANTY TERMS

1. The warranty is valid only on presentation of invoice of purchase.
2. This WARRANTY is limited exclusively to parts substitution ineffective due to faulty manufacture, made in our workshops.
3. The elimination of several faults of the scope of the guarantee is made for repair or replacement of defective parts, according to the discretion of our technical services. Defective parts are our property.
4. Are not covered under warranty damage caused by transportation, neglect or poor use, improper assembly or installation, as well as external influences such as: lightning strikes or power, flooding, humidity, etc..
5. Lose warranty, all appliances that are not being used according to the instructions, or connected to FEEDING NETWORKS not guarantee a constant voltage of 220/240V.
6. The warranty does not cover damages for personal injury or damage caused directly or indirectly in any capacity whatsoever.
7. This warranty terminates when it is found to have been undergoing repairs, alterations or interventions by any person not authorized by Jocel.

THE WARRANTY EXPIRES

1. With the modification or disappearance of the nameplate of the appliance.
2. Exceeded the period of 2 years for home appliances and 06 months for industrial appliances, warranty expires and assistance will be made by charging the costs of manpower, according to current fees.

TECHNICAL ASSISTANCE

For technical assistance request, our services are available through the following contacts:

Telef. 00 351 252 910351

Fax: 00 351 252 910367

E-mail: assistencia@jocel.pt

<http://www.jocel.pt>



HEADQUARTERS:

Rua Alto do Curro, n.º 280
4770-569 S. COSME DO VALE
V.N. de FAMALICÃO
Telef: 252 910 350/2
Fax: 252 910 368/9
email: joce@joce.pt
http://www.joce.pt

DECLARATION OF CONFORMITY



We declare on our own responsibility that the machine indicated below

Product	GRILL
Brand	JOCEL
Model	JGR011725

Complies with the following European directives and standards implementation

Low Voltage	2014/35/EU	EN 60335-2-9:2003 + A1:2004 + A2:2006 + A12:2007
		EN 60335-1:2012 + A11:2014
		EN 62233:2008
Electromagnetic Compatibility	2014/30/EU	EN 55014-1:2006+A1:2009+A2:2011
		EN 61000-3-2:2014
		EN 61000-3-3:2013
		EN 55014-2:2015