

/// JOCEL®

CHAMINÉ DE EXAUSTÃO CAMPANA DECORATIVA COOKER HOOD



JCEID60-007520

Por favor leia atentamente as Instruções deste Manual.

Lea con atención este Manual de Instrucciones.

Read the Instruction Manual carefully.

Caro Cliente,

Obrigado por ter adquirido este exaustor. Por favor, leia estas instruções com muita atenção.

Notas: as figuras mencionadas neste manual encontram-se nas primeiras páginas.

Instalação do exaustor na parede (veja o símbolo nas figuras)



Advertência: consulte a regulamentação local relacionada com as saídas de vapores. Não ligue o exaustor a uma conduta de ar quente, ventilação ou gás. Confirme com as entidades locais se a ventilação da divisão é apropriada. Certifique-se de que a taxa de fluxo de extração de ar máxima para aparelhos na divisão não excede 4Pa (0,04mbar). Tem de haver ventilação adequada na divisão se o exaustor for utilizado em simultâneo com aparelhos que funcionem a gás ou com outros combustíveis. O ar evacuado tem de ser extraído através de tubos que são usados para evacuação de vapores de aparelhos que funcionem a gás ou com outros combustíveis, a regulamentação relacionada com a extração de ar tem de ser cumprida.

Utilize um tubo de PVC rígido com um mín. de Ø120 mm para evacuar vapores para o exterior.

As restrições acima não se aplicam a exaustores sem saída de vapores para o exterior (sistema de recirculação com filtro de carvão ativado).

Monte o exaustor de acordo com as instruções no  modelo fornecido e com as indicações da Figura 1 à Figura 18.

Siga as instruções do fabricante do fogão se a distância da superfície do fogão até ao exaustor (ver fig. 3) for superior à indicada no modelo fornecido.

Ligar o exaustor à rede



Advertência: antes de ligar o exaustor: desligue o fornecimento de energia e verifique se a tensão fornecida corresponde à indicada na placa de identificação do aparelho.

Se o exaustor tiver uma ficha, ligue-a na tomada de acordo com a regulamentação aplicável, localizada numa área acessível. Se o exaustor não tiver uma ficha, ligue-o diretamente à rede elétrica, protegido por um dispositivo separador acessível para desligar, de acordo com a regulamentação local.

Utilizar o exaustor em segurança



Advertência: o exaustor pode deixar de funcionar durante uma descarga eletrostática (por ex., relâmpago). Isto envolve o risco de danos. Desligue o fornecimento de energia para o exaustor e volte a ligar depois de um minuto.





1. Este aparelho pode ser utilizado por crianças com idade igual ou superior a 8 anos e por pessoas com capacidades físicas, sensoriais ou mentais reduzidas ou com falta de experiência e conhecimento, desde que sejam supervisionadas ou tenham recebido instruções relacionadas com a utilização do aparelho de uma forma segura e desde que compreendam os perigos envolvidos.

2. A limpeza e a manutenção do utilizador não podem ser feitas por crianças sem supervisão.
3. Par evitar o perigo de incêndio, limpe o filtro de metal com regularidade, controle constantemente os recipientes que contenham óleo quente e não asse alimentos por baixo do exaustor.
4. Não utilize o exaustor se este apresentar sinais de danos ou defeitos. Entre em contacto com um distribuidor oficial ou com um representante autorizado.
5. As partes acessíveis podem aquecer quando utilizar recipientes para cozinhar.
6. Têm de ser incorporados bornes seccionáveis na instalação elétrica fixa de acordo com as regras de instalações elétricas.
7. O aparelho destina-se a ser instalado acima de um fogão/placa com quatro ou seis bicos.
8. Deve desligar o fornecimento de energia e retirar o filtro antes de colocar ou retirar as lâmpadas.
9. Quando substituir as lâmpadas não deve ser excedido o valor marcado no suporte da lâmpada com potência máxima de entrada.
10. O isolamento da cablagem fixa em contacto com partes metálicas tem de ser protegido.
11. Se instalar o aparelho de forma permanente e fixa com parafusos na parede tem de ser utilizada uma ferramenta para os desapertar.

Utilizar o exaustor - Painel de controlo

Os painéis de controlo diferentes são descritos abaixo. Verifique o modelo do painel instalado no seu exaustor e veja a figura indicada em cada caso.

Painel

-  Botão ligar/desligar
-  Reduzir a velocidade
-  Aumentar a velocidade
-  Ligar e desligar a luz



Manutenção do exaustor



Advertência: desligue sempre o fornecimento de energia antes de efetuar trabalho de manutenção no exaustor. No caso de avaria, entre em contacto com o seu distribuidor oficial ou com o representante autorizado.

Limpeza exterior: use detergente líquido não corrosivo e evite a utilização de produtos de limpeza abrasivos.

Gordura dos filtros: para evitar incêndio, limpe os filtros muito bem uma vez por mês. Para fazer isto, tire os filtros e lave-os com água muito quente e detergente. Se quiser lavar os filtros na máquina de lavar louça, posicione os filtros na vertical para evitar que resíduos sólidos se depositem neles. Filtros de carvão ativo: substitua-os de 3 em 3 meses.



Importante: aumente a frequência de limpeza/substituição dos filtros se o exaustor for utilizado durante mais de 2 horas por dia. Utilize sempre filtros originais do fabricante.

Substituição da lâmpada



Advertência: não mexa nas lâmpadas até que o fornecimento de energia tenha sido desligado e estas tenham arrefecido.



Importante: use lâmpadas novas de acordo com a potência indicada na placa de identificação do exaustor.

Em exaustores para fogão equipados com lâmpadas de tungsténio, as luzes apenas deverão ser utilizadas durante o funcionamento do motor. Não devem ser deixadas permanentemente acesas e não devem ser utilizadas como fonte de iluminação.

Informação legal

O fabricante:

- Não se responsabiliza por qualquer falha que resulte do não cumprimento das instruções neste manual e das regras de segurança atuais para a utilização correta do equipamento.
- Reserva-se o direito de fazer quaisquer modificações ao equipamento ou a este manual sem aviso prévio.
- Se precisar de assistência técnica ou de informações adicionais sobre os nossos produtos, entre em contacto com o nosso distribuidor oficial.

Dimensões de Encaixe

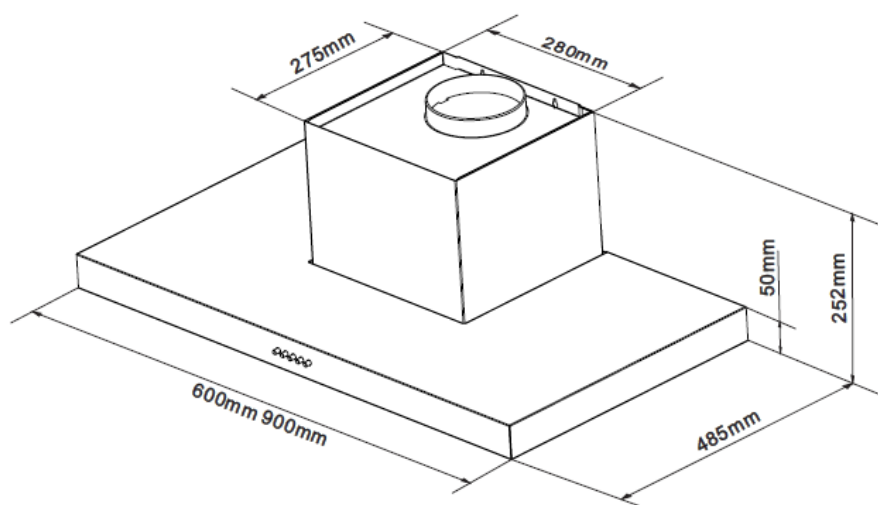

Instalação

Se a conduta de ar estiver ligada na horizontal, é necessário um gradiente de queda mínimo de 1 cm/m ou uma inclinação de 2°. Caso contrário, entrará condensação para o motor do exaustor.

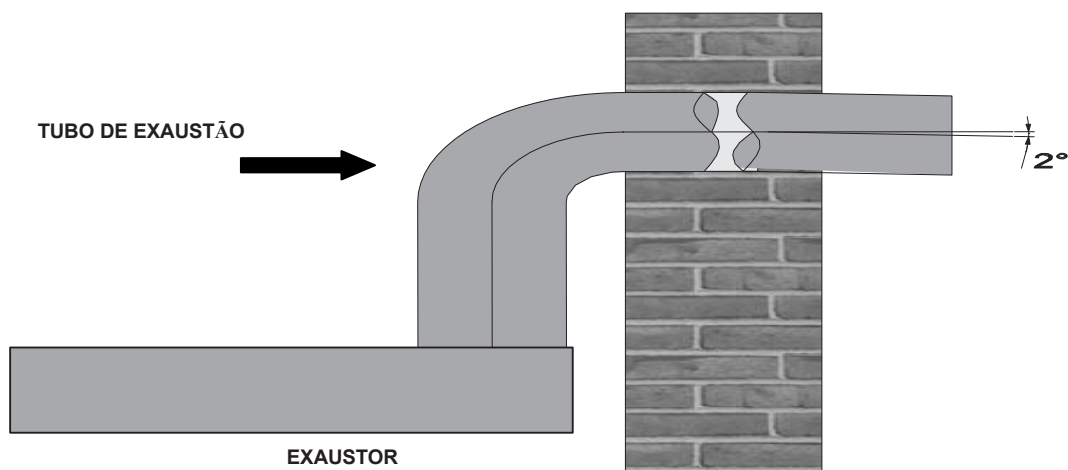

Todas as instruções relacionadas com a condução de ar não são válidas para o modo de recirculação de ar.

Modo extrator de fluxo de ar

Modo de recirculação de fluxo de ar através da chaminé

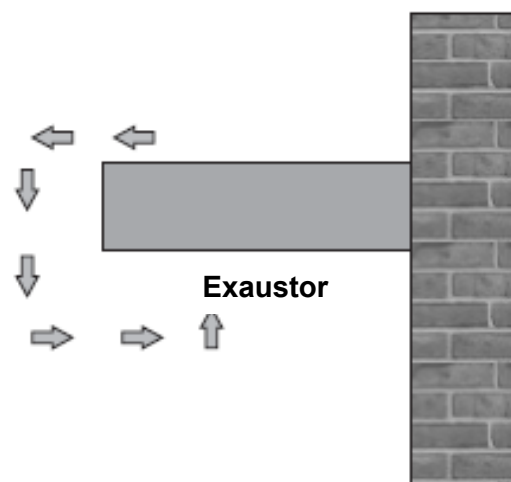
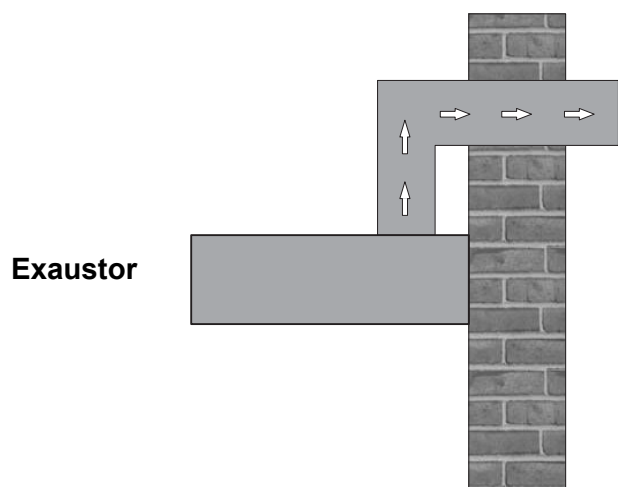

Verifique a posição correta do exaustor das perspectivas laterais e frontais. Caso contrário, o aparelho não funcionará corretamente.

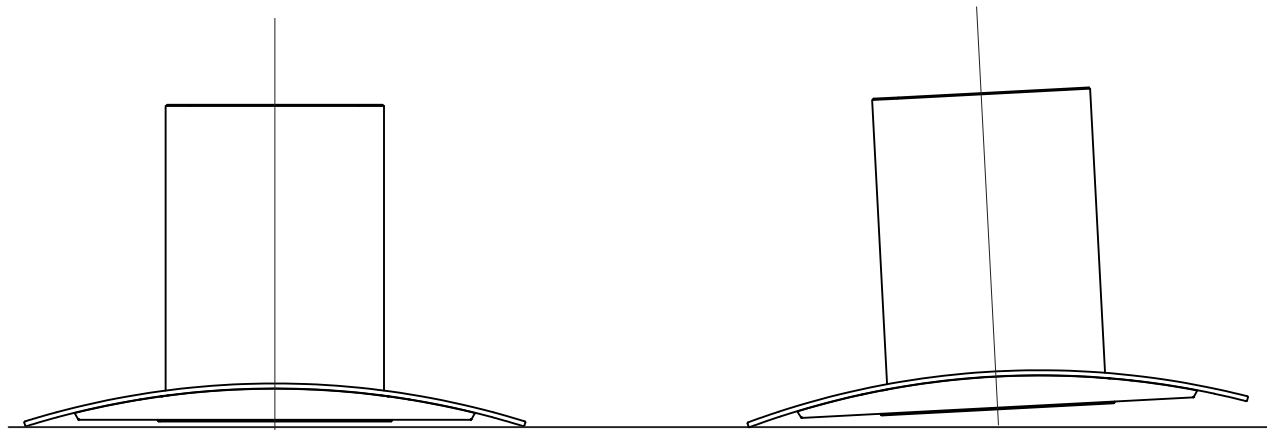

correto

errado

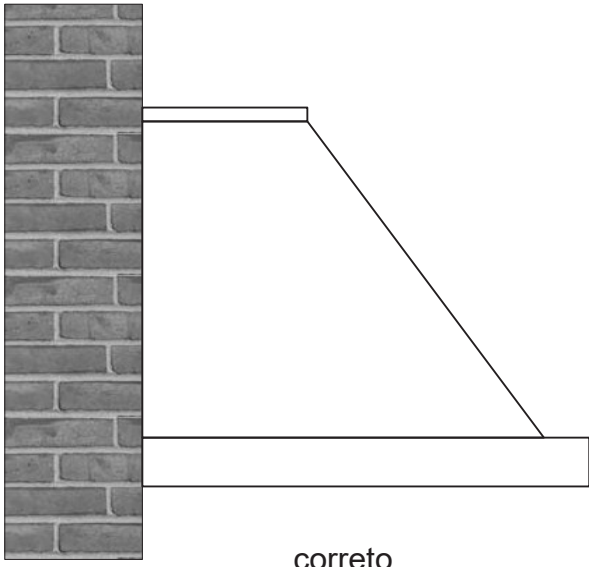

correto

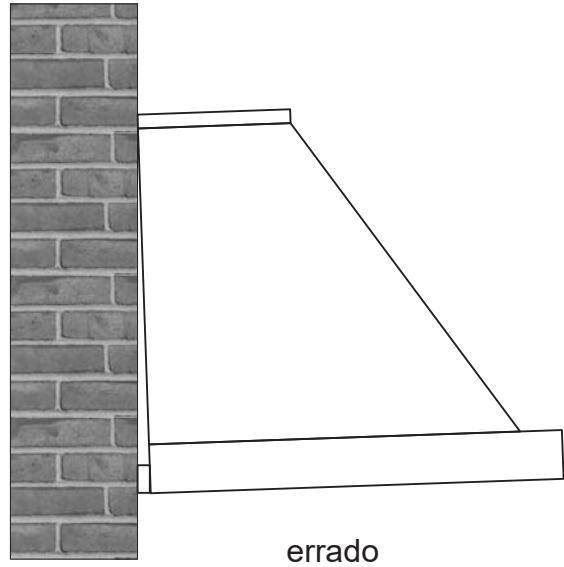

errado

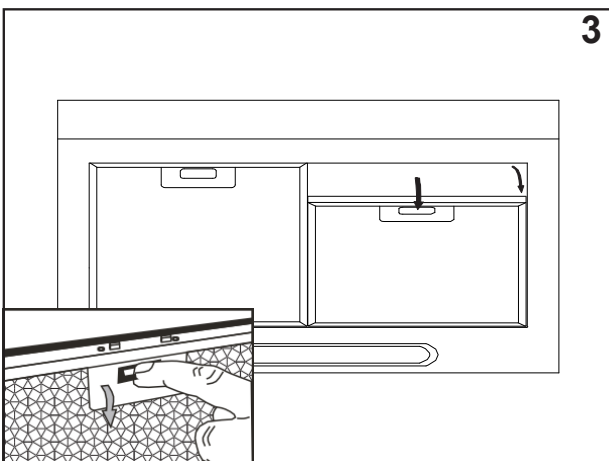
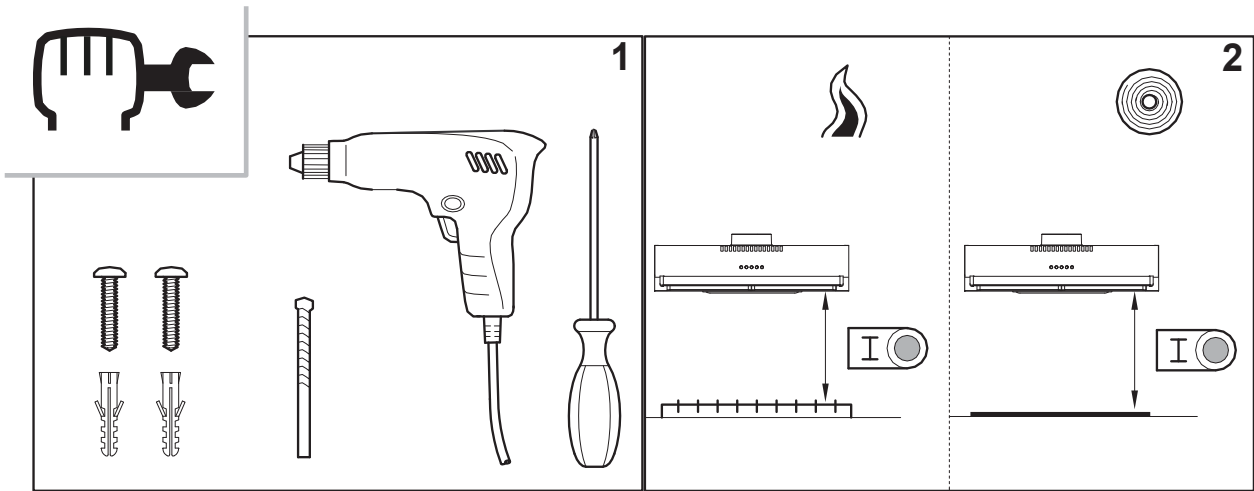

Montagem na parede(O primeiro)

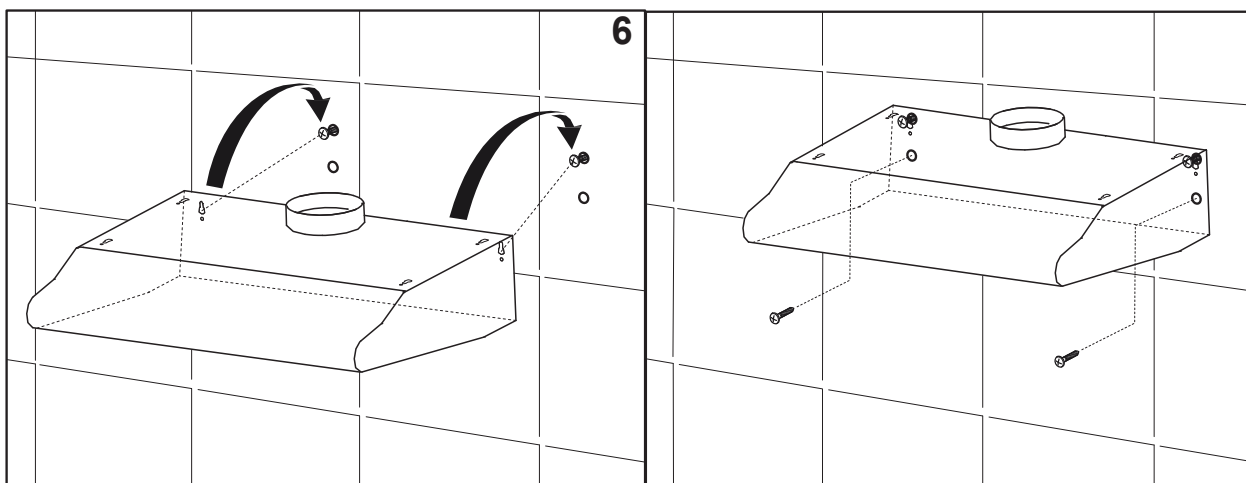
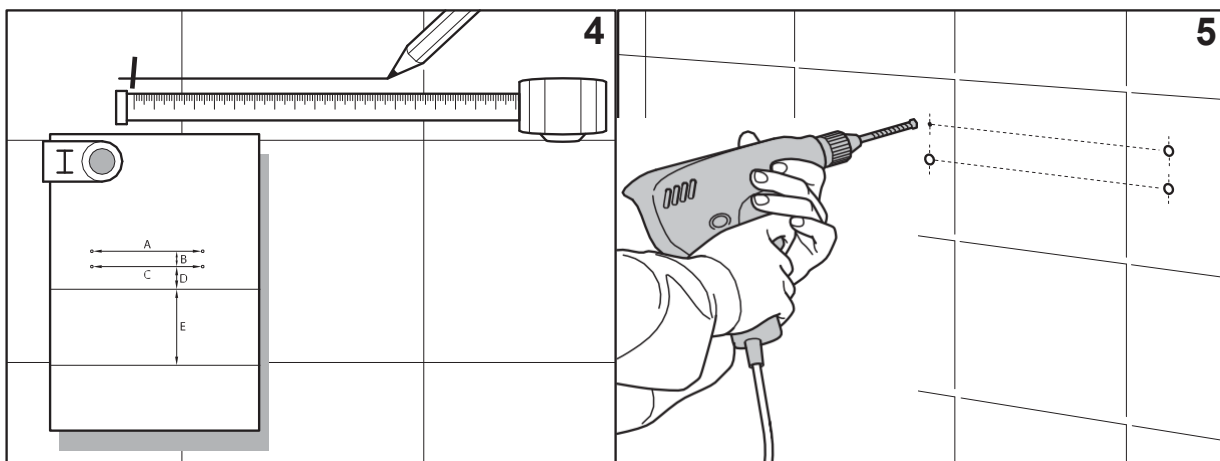

* Por favor, retire os parafusos interiores fixos antes de desmontar o exaustor.

Montagem na parede(O segundo)

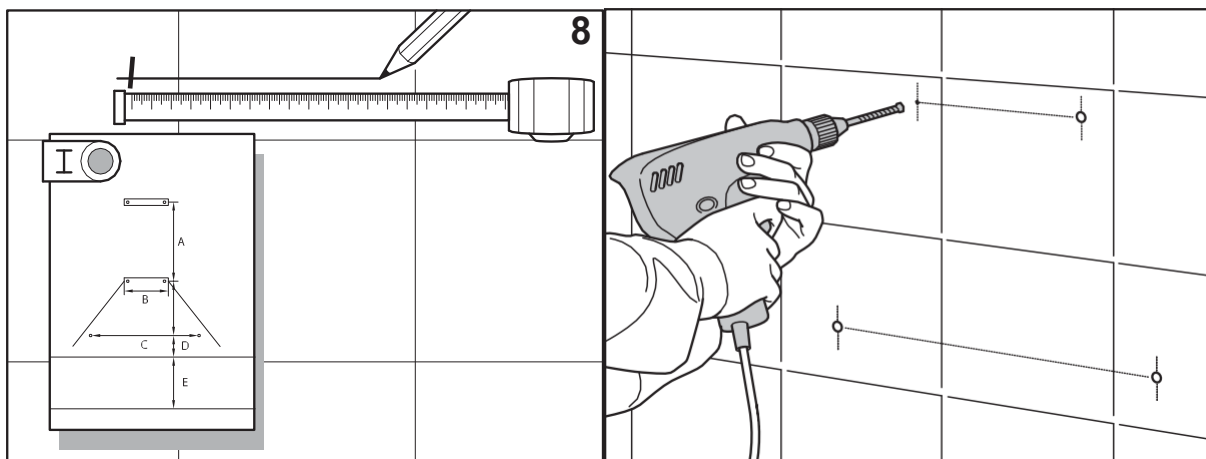

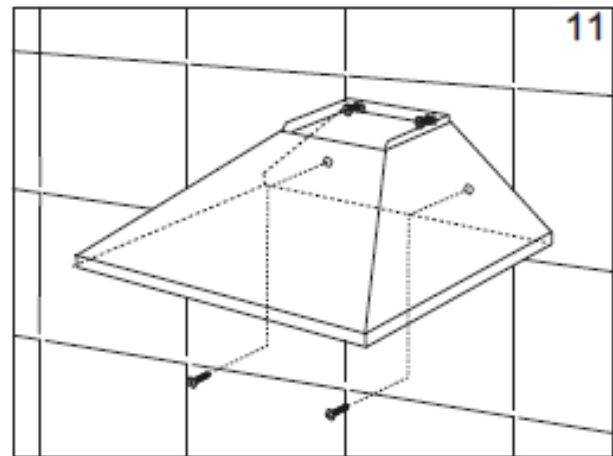
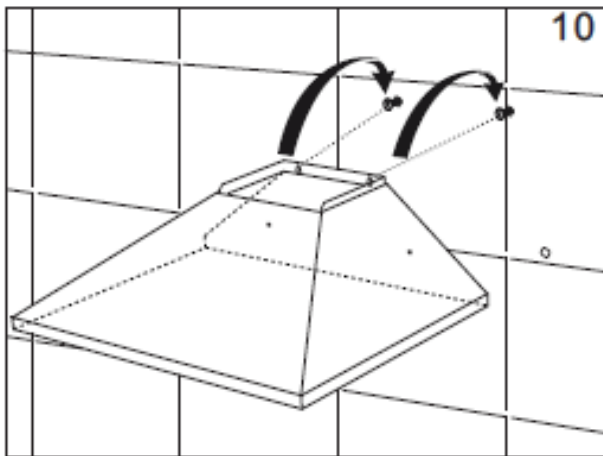

* Por favor, retire os parafusos fixos interiores antes de desmontar o exaustor.

Monte a unidade na parede (no local destinado a este fim)

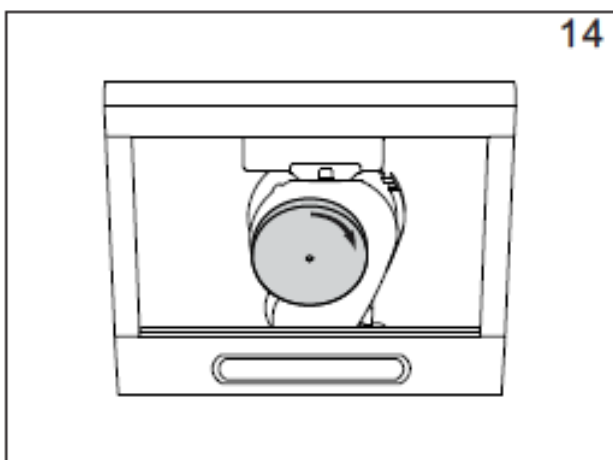
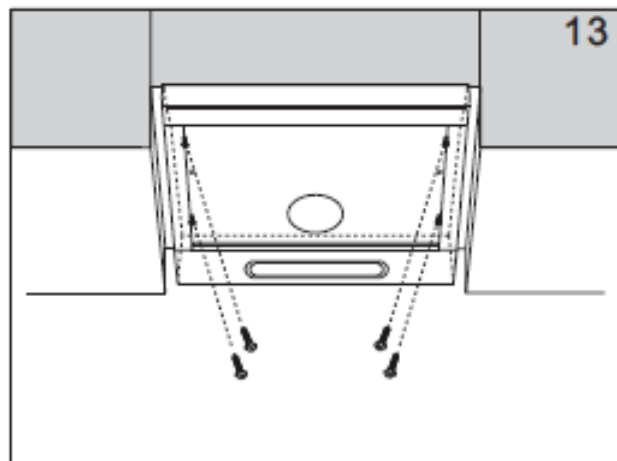
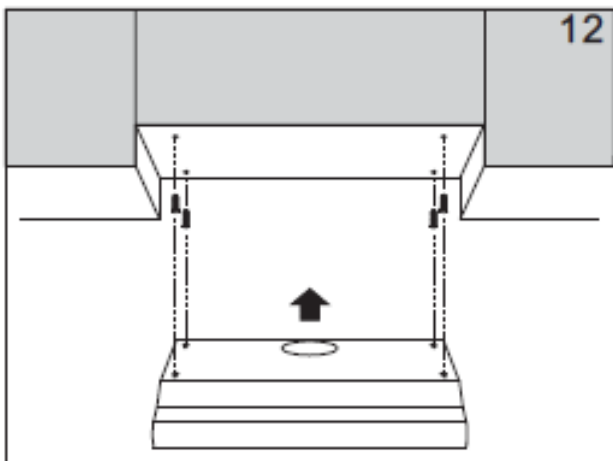

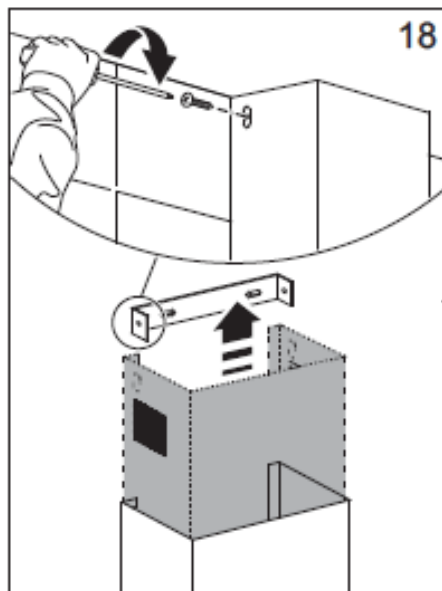
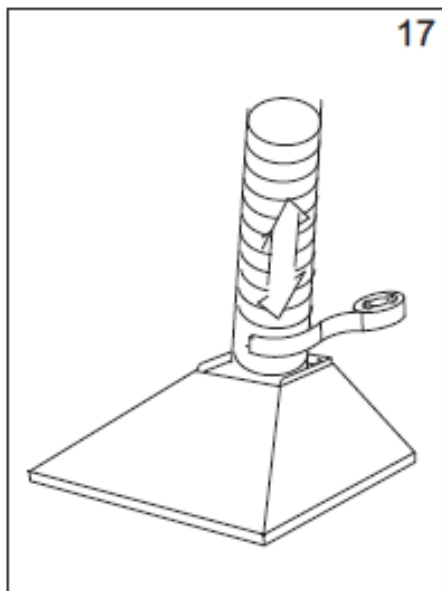
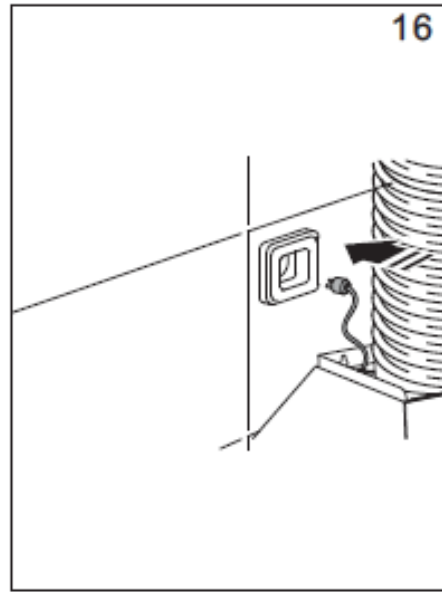
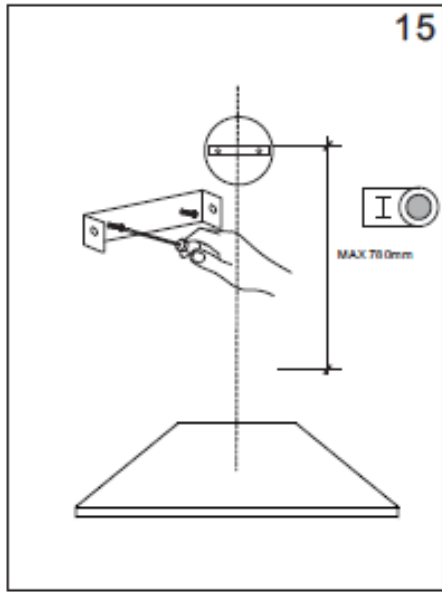

CONDIÇÕES GERAIS DE GARANTIA

1. A Garantia só é válida mediante apresentação da factura de compra do produto.
2. Esta GARANTIA limita-se exclusivamente à substituição de peças ineficazes por defeito de fabrico.
3. A eliminação das várias avarias do âmbito da garantia é feita por reparação ou substituição de peças defeituosas, conforme critério dos nossos serviços técnicos. As peças defeituosas são da nossa propriedade.
4. Não são abrangidos pela garantia danos causados por transporte, negligência ou deficiente utilização, montagem ou instalações impróprias, bem como influências exteriores como sejam: descargas atmosféricas ou eléctricas, inundações, humidades, etc.
5. Perdem garantia, todos os aparelhos que não estejam a ser utilizados de acordo com as instruções, ou ligadas a REDES DE ALIMENTAÇÃO, que não garantem uma tensão constante de 220/240V.
6. A Garantia não abrange indemnizações por danos pessoais ou materiais causados directa ou indirectamente, seja a que título for.
7. Esta garantia cessa no momento em que se constate terem sido efectuadas reparações, alterações ou quaisquer intervenções por pessoa não autorizada pela JOCEL.

A GARANTIA CADUCA

1. Com a modificação ou desaparecimento da chapa de identificação do aparelho.
2. Excedido o prazo de 2 anos para a Linha Doméstica e 6 meses Linha Hotelaria, a Garantia caduca e a Assistência será efectuada debitando as despesas inerentes à mão-de-obra, consoante as tarifas vigentes.

ASSISTÊNCIA TÉCNICA

Para solicitar a assistência técnica, os nossos serviços estão disponíveis através dos seguintes contactos:

Telef. 00 351 252 910351
Fax: 00 351 252 910367
E-mail: assistencia@jocel.pt
<http://www.jocel.pt>



Rua dos Cinco caminhos, nº 516
4780-382 Argemil
Santo Tirso
Portugal

DECLARAÇÃO DE CONFORMIDADE



Declaramos sobre nossa própria responsabilidade que o aparelho indicado abaixo

Aparelho **CHAMINÉ DE EXAUSTÃO**
Marca **JOCEL**
Modelo **JCEID60-007520**

Está em conformidade com as seguintes directivas europeias e normas de aplicação

Baixa Tensão	2014/35/EU	EN 60335-2-31:2014
		EN 60335-1:2012 + A11:2014
		EN 62233:2008
Compatibilidade Electromagnética	2014/30/EU	EN 55014-1:2006+A1:2009+A2:2011
		EN 55014-2:2015
		EN 61000-3-2:2014
		EN 61000-3-3:2013

Estimado cliente,

Le damos las gracias por la compra de esta campana de extracción. Por favor, lea estas instrucciones con mucho cuidado.

Nota: Las figuras mencionadas en este manual se encuentran en las primeras páginas.



Instalación de la campana de extracción en paredes (busque el símbolo  en las figuras)

 **Advertencia:** consulte las normas locales con respecto a las salidas de humos. No conecte la campana extractora a ningún conducto para humos, ventilación o de aire caliente. Asegúrese de que el caudal máximo de extracción de aire para los aparatos de la habitación no exceda 4Pa (0.04 mbar). La habitación debe tener suficiente espacio para que la campana extractora pueda utilizarse de forma simultánea con los demás aparatos que funcionen con gas u otros tipos de combustible. El aire evacuado debe ser extraído a través de conductos que sean utilizados para la evacuación de humos de aparatos que funcionen con gas u otros tipos de combustibles. Se debe cumplir con las normas relativas a la extracción de aire.

Utilice una tubería de PVC rígida con un mínimo de 120 mm de diámetro para evacuar los humos al exterior.

Las restricciones mencionadas antes no aplican a las campanas de extracción sin salida de humo al exterior (sistema de recirculación con filtro de carbón activado).

Instale la campana de acuerdo con las instrucciones que aparecen en la plantilla  que viene adjunta y las indicaciones de la Figura 1 a la Figura 18.

Siga las instrucciones del fabricante de la cocina si la distancia entre la  superficie de la cocina y la campana extractora (ver fig. 3) es superior que la indicada en la  plantilla adjunta.

Solamente para aparatos de cocina de gas: la distancia mínima con respecto a la campana extractora debe ser de al menos 65 cm.

Conexión de la campana a la red

 **Advertencia:** antes de conectar la campana extractora apague la corriente eléctrica y verifique que la tensión y la frecuencia coinciden con la que se indica en la etiqueta del aparato. Si la campana extractora tiene un enchufe, conéctelo a la toma de corriente de acuerdo con las normas aplicables, ubicándolo en una zona de fácil acceso. Si la campana no cuenta con un enchufe, conéctelo directamente a la red eléctrica, protegiéndolo con un dispositivo separador que sea accesible para poder desconectarlo, observando siempre las normas locales.

Uso de la campana





 **Advertencia:** la campana puede dejar de funcionar durante una descarga electrostática (por ejemplo, un rayo). Esto no implica ningún riesgo ni daño. Apague la corriente eléctrica de la campana y vuelva a conectarla un minuto más tarde.

1. Este aparato puede ser utilizado por niños de más de 8 años de edad y personas con capacidades físicas, sensoriales o mentales reducidas, o con falta de experiencia y conocimiento, si cuentan con la supervisión o indicaciones adecuadas con respecto al uso del aparato de forma segura y comprenden los peligros envueltos.
2. La limpieza y el mantenimiento no debe ser realizado por niños sin supervisión.
3. Para evitar el riesgo por incendio, limpie el filtro de metal con regularidad, tenga bajo control permanente las sartenes que contengan aceite caliente y no realice flambeados de comida por debajo de la campana.
4. No utilice la campana si muestra signos de daños o desperfectos. Póngase en contacto con un distribuidor oficial o un vendedor autorizado.
5. Las piezas accesibles pueden calentarse al utilizar aparatos de cocina.
6. Todos los polos desconectados deben incorporarse en el cableado fijo de acuerdo con las normas de cableado.
7. El aparato está diseñado para ser instalado por encima de una placa que tenga cuatro o seis fogones.
8. Debe cortar la alimentación eléctrica y retirar el filtro antes de introducir o retirar las bombillas.
9. No se debe utilizar una bombilla con un valor que supere el indicado en el soporte de la bombilla
10. Debe protegerse el aislamiento del cableado fijo que esté en contacto con las piezas metálicas.
11. Instale permanentemente los tornillos fijos del aparato a la pared a menos que utilice herramientas para destornillarlos.

Uso de la campana - Panel de control

Los distintos paneles de control se describen abajo. Verifique el modelo de panel que se ha instalado en su campana extractora y fíjese en la figura indicada en cada caso.

Panel

-  Botón de encendido
-  Bajar la velocidad
-  Subir la velocidad
-  Conexión y desconexión de la iluminación



Mantenimiento de la campana extractora



Advertencia: apague siempre la corriente eléctrica antes de realizar alguna tarea de mantenimiento en la campana extractora. En el caso de producirse algún fallo, póngase en contacto con un distribuidor oficial o un vendedor autorizado

Limpeza exterior: utilice líquidos de limpieza no corrosivos y evite el uso de productos de limpieza abrasivos.

Filtros de grasa: para evitar incendios, limpie cuidadosamente el filtro una vez al mes. Para ello, retire los filtros y lávelos con agua caliente y detergente. Si utiliza un lavaplatos, coloque los filtros en posición vertical para evitar que los restos sólidos se depositen encima de él. Filtros de carbón activado: sustitúyalos cada 3 meses.



Importante: aumente la frecuencia de la limpieza o sustitución de los filtros si se utiliza la campana extractora durante más de 2 horas al día. Utilice siempre filtros originales del fabricante.

Cambio de la bombilla



Advertencia: no manipule las bombillas hasta que se haya apagado la corriente eléctrica y estas se hayan enfriado.



Importante: utilice bombillas nuevas de acuerdo con las indicaciones que aparecen en la etiqueta del aparato.

En campanas extractoras equipadas con lámparas de tungsteno, las luces solamente deben encenderse durante el funcionamiento del motor. No deben dejarse encendidas permanentemente y utilizarse como fuente de iluminación.

Información legal

El fabricante:

- No es responsable por ningún fallo al observar las instrucciones que se muestran en este manual y las normas de seguridad actuales para el uso correcto del equipo.
- Se reserva el derecho a realizar cualquier modificación al equipo o a este manual sin dar previo aviso.

Póngase en contacto con nuestro distribuidor oficial en caso de que precise asistencia técnica o información adicional de nuestros productos.

Medidas de montaje

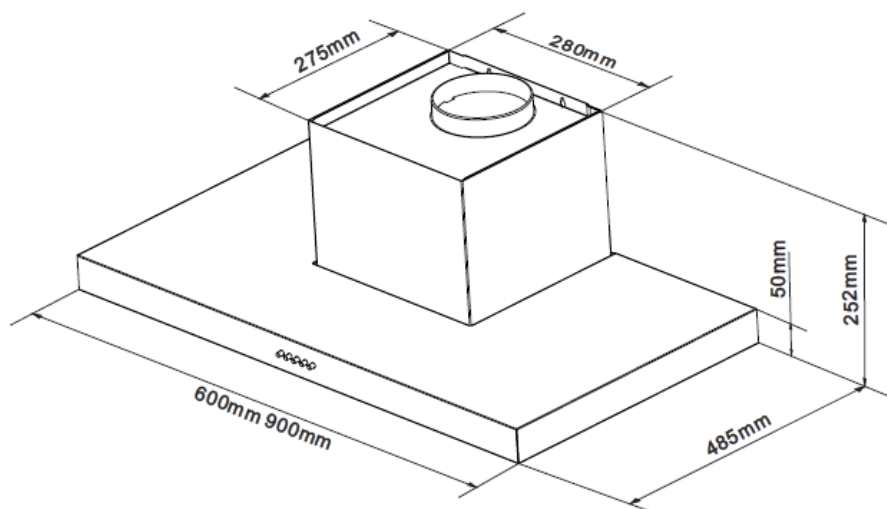

Instalación

Si el conducto de aire se conecta horizontalmente, será necesario dejar una caída gradiente mínima de 1 cm/m o una inclinación de 2°. En cualquier otro caso, la condensación se introducirá en el motor de la campana.

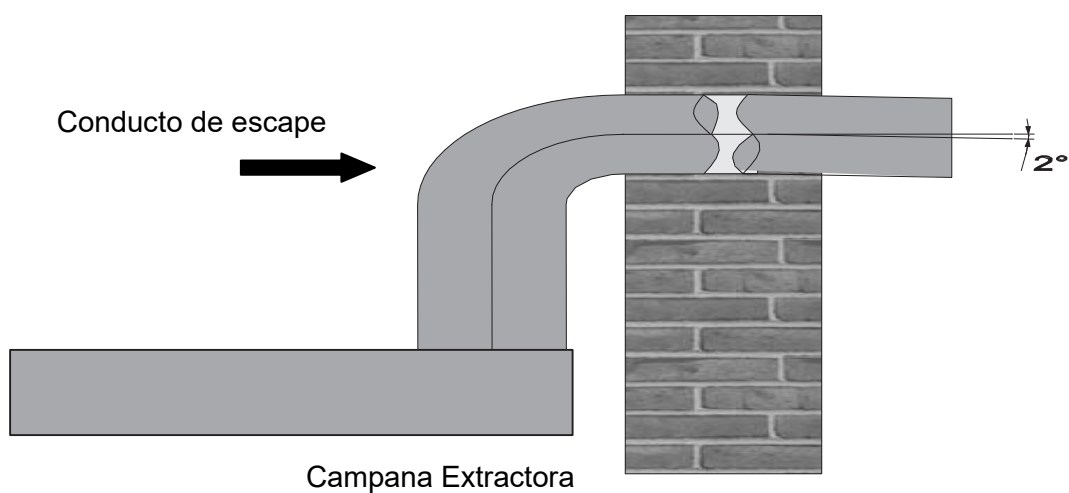

Todas las instrucciones relativas con la conducción del aire no son válidas para uso en modo de recirculación.

Modo extractor de flujo de aire

Modo de recirculación de flujo de aire a través de una chimenea

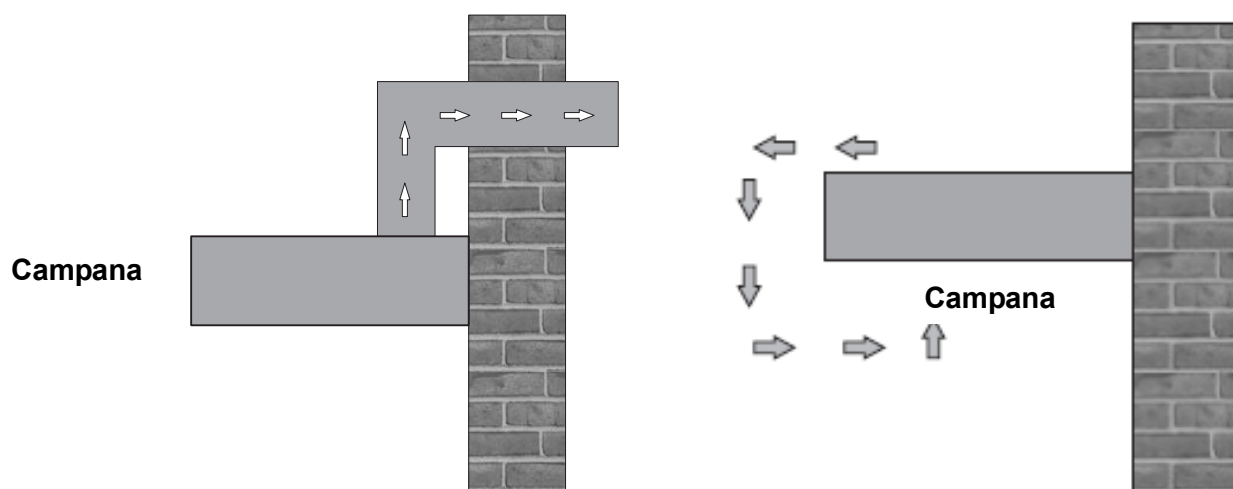

Verifique la posición correcta de la campana desde una perspectiva frontal y lateral. De lo contrario, el aparato no funcionará adecuadamente.

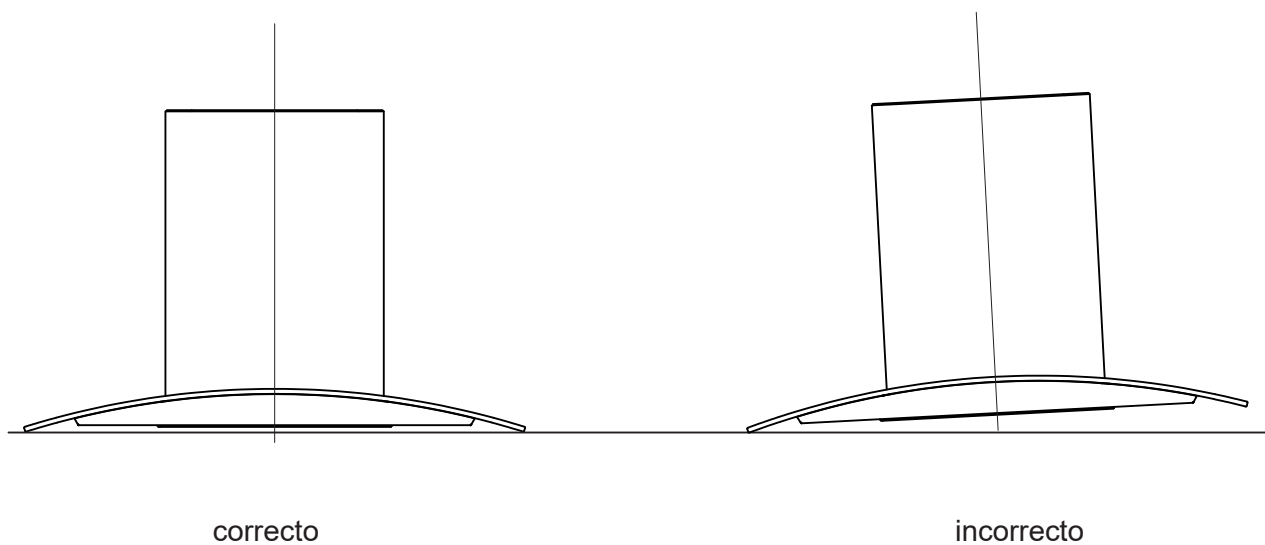

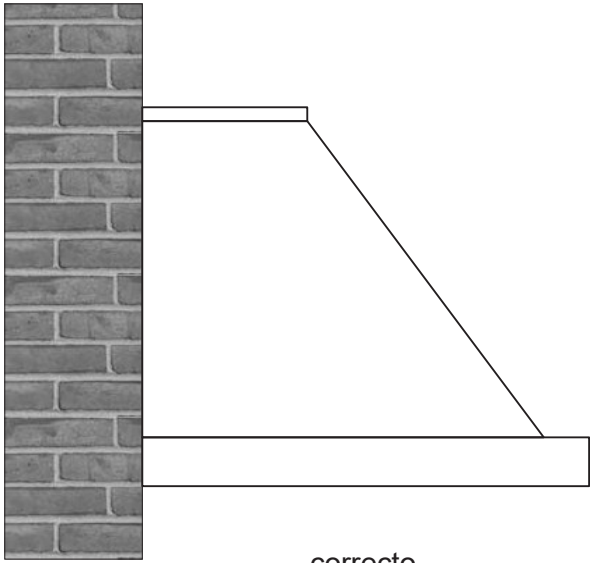

correcto

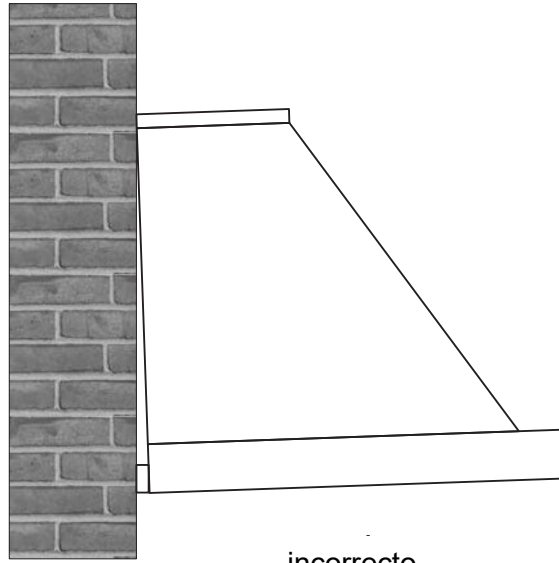

incorrecto

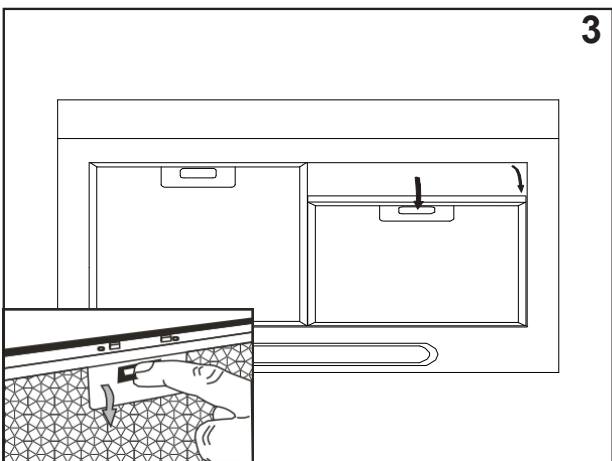
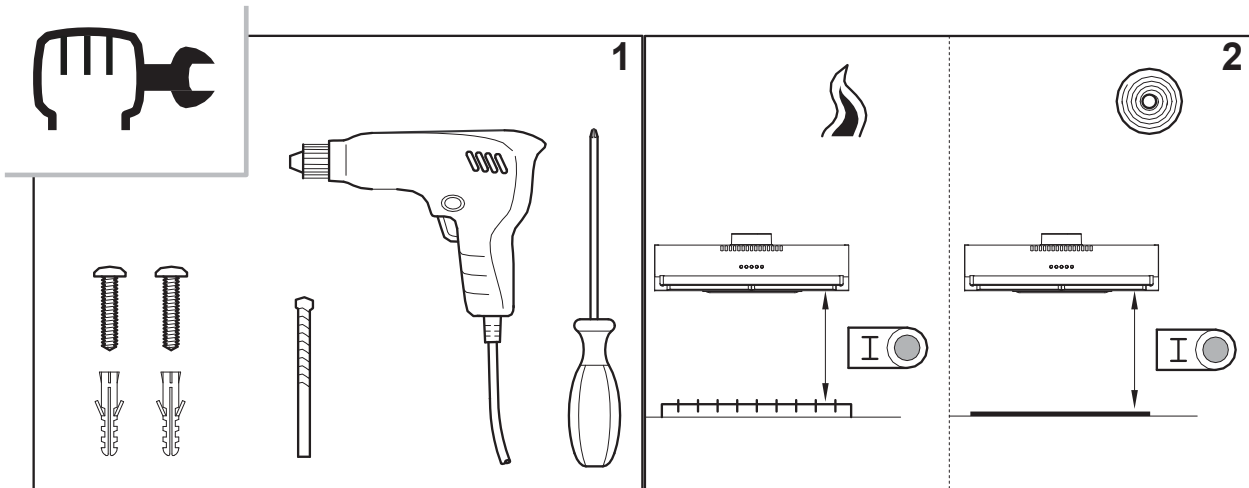

Montaje en la pared (En primer lugar)

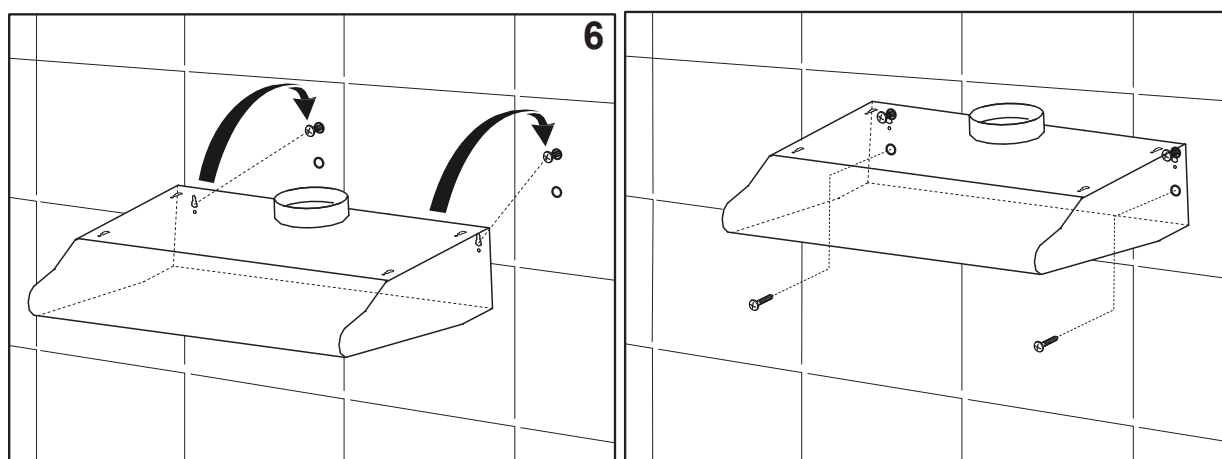
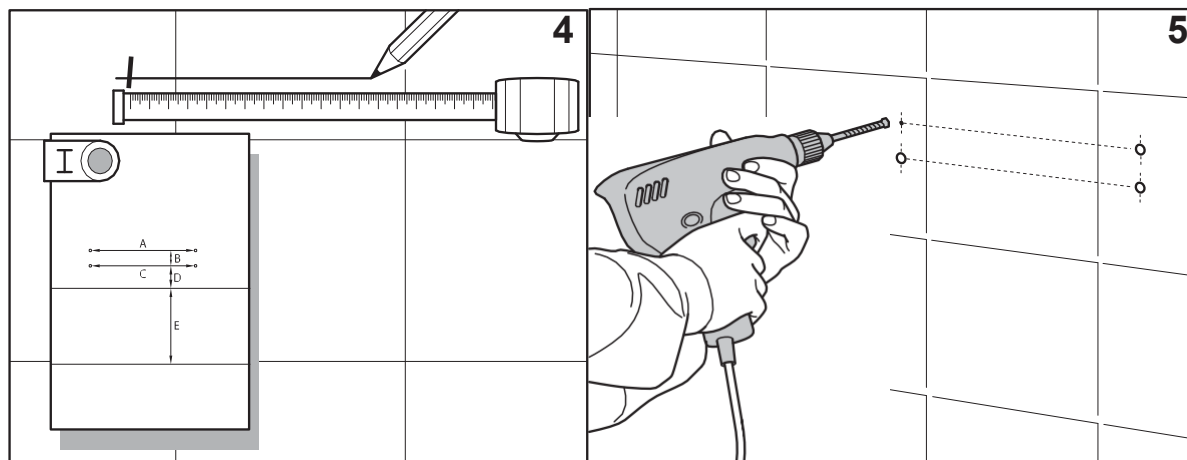

* Por favor, retire los tornillos interiores fijados antes de desmontar la campana extractora.

Montaje en la pared (En segundo lugar)

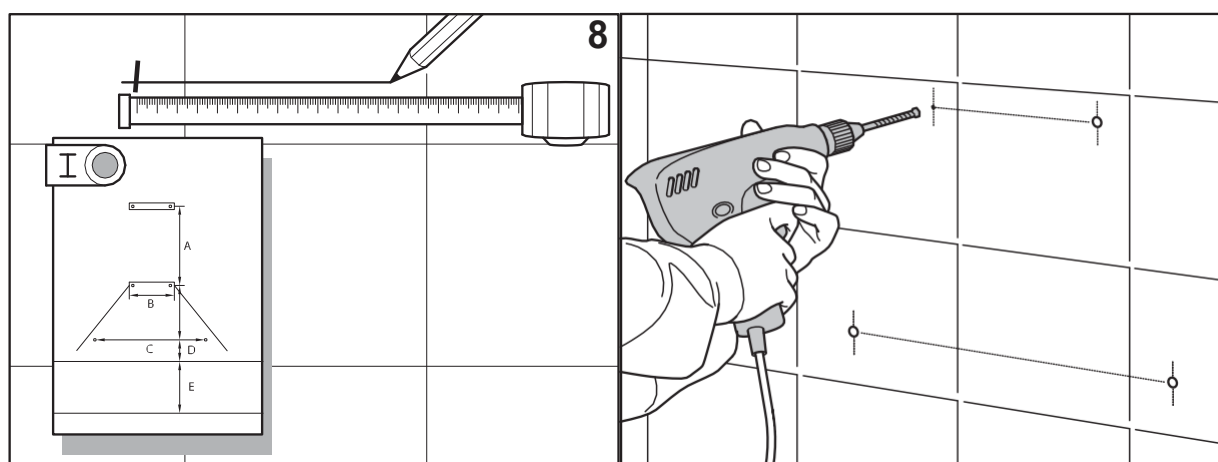

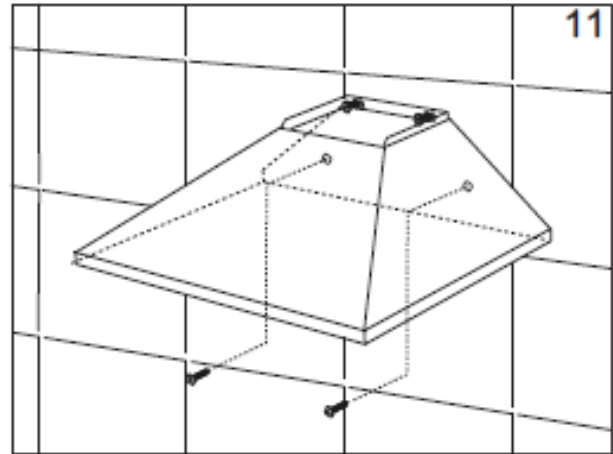
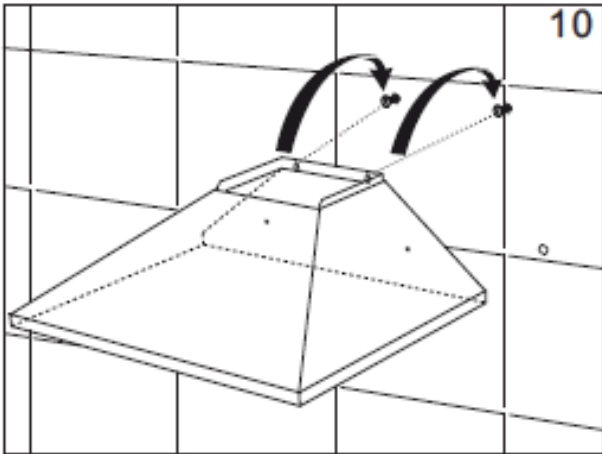

* Por favor, retire los tornillos interiores fijados antes de desmontar la campana extractora

Montaje en una unidad de la pared (en lugares preparados para ello)

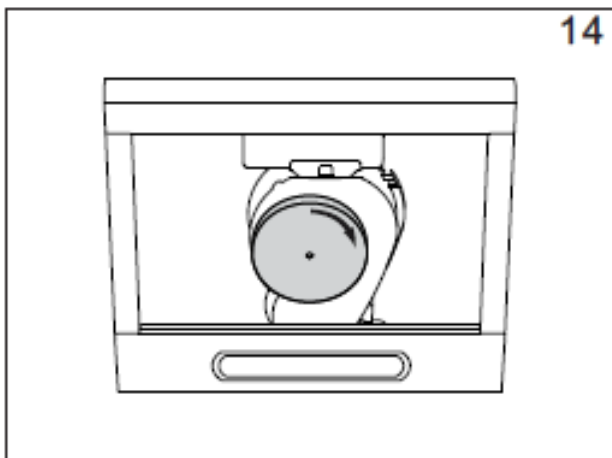
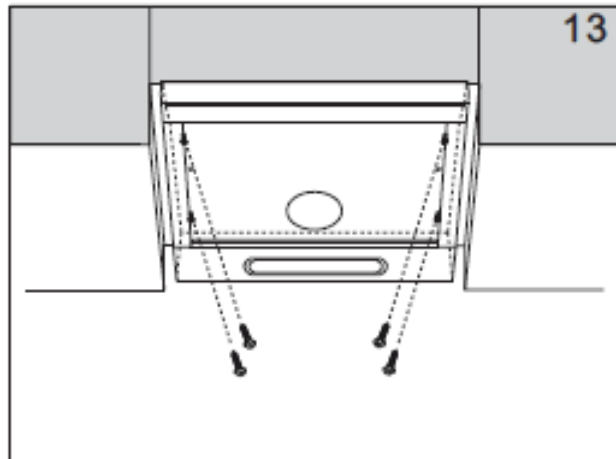
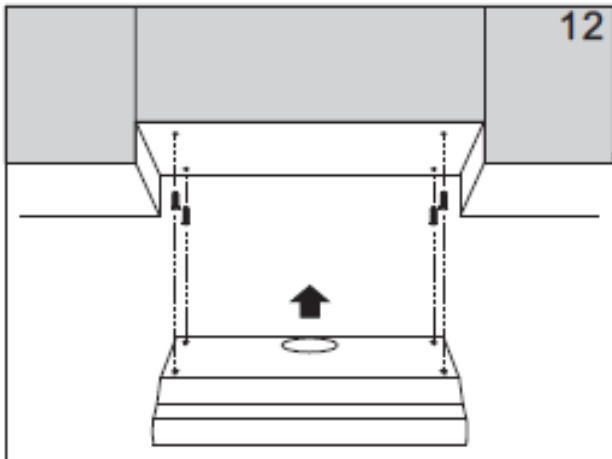

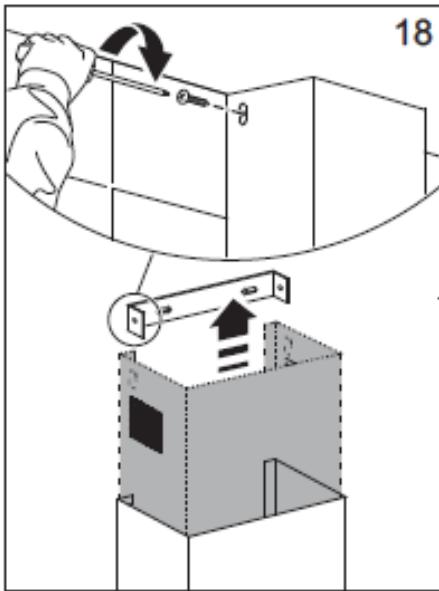
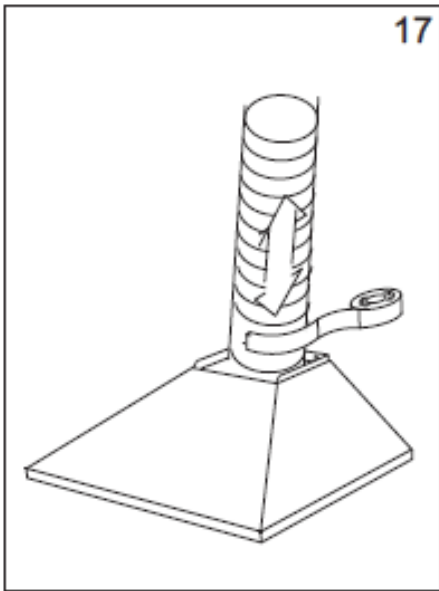
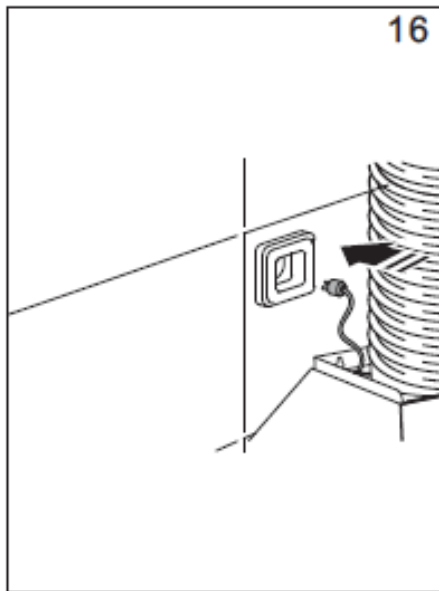
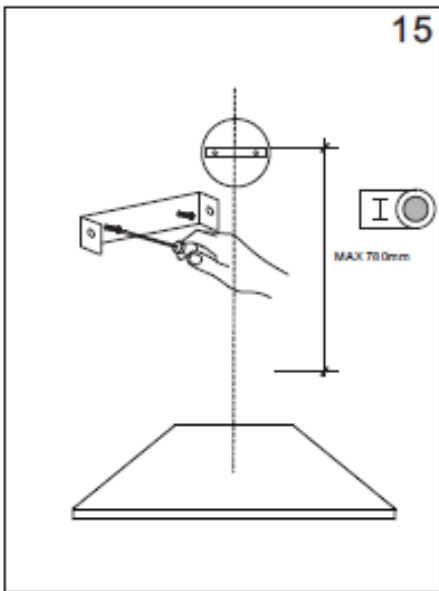

CONDICIONES DE GARANTIA

1. La garantía es válida sólo a la presentación de la factura de compra del producto.
2. Esta garantía se limita exclusivamente a las piezas de repuesto ineficaz debido a defectos de fabricación.
3. La eliminación de varias fallas en garantía se realiza para la reparación o el reemplazo de piezas defectuosas, de acuerdo a la discreción de nuestros servicios técnicos. Las piezas defectuosas son de nuestra propiedad.
4. No están cubiertos por la garantía los daños causados durante el transporte, negligencia o mal uso, montaje o instalación incorrecta, así como las influencias externas, tales como: rayos atmosféricos o eléctricos, inundaciones, humedad, etc.
5. Pierden la garantía todos los aparatos que no están a ser utilizados de acuerdo a las instrucciones o conectadas a las REDES DE AEREAS DE ALIMENTACIÓN, que no garantizan una tensión constante de 220/240V.
6. La garantía no cubre lesiones personales o daños causados directa o indirectamente.
7. Esta garantía termina cuando se descubre que han sido sometidas a reparaciones, reformas o intervenciones por cualquier persona no autorizada por JOCEL.

LA GARANTIA TERMINA:

1. Con la modificación o desaparecimiento de la placa de identificación del aparato.
2. Superado el período de 2 años para la línea doméstica e 6 meses para la hostelería, la garantía expira y la asistencia técnica se hará mediante adeudo en los costos de mano de obra en función de las tarifas vigentes.

ASISTENCIA TÉCNICA:

Para pedir asistencia técnica de vuestros aparatos, nuestros servicios están disponibles a través de los siguientes contactos:

Telef. 902 099 504

<http://www.jocel.es>



Rua dos Cinco caminhos, nº 516
4780-382 Argemil
Santo Tirso
Portugal

DECLARACIÓN DE CONFORMIDAD

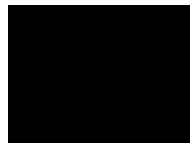

Declaramos bajo nuestra responsabilidad que el aparato abajo

Aparato **CANPANA DECORATIVA**
Marca **JOCEL**
Modelo **JCEID60-007520**

Cumple con las siguientes directivas europeas y normas de aplicación

Baja Voltaje	2014/35/EU	EN 60335-2-31:2014 EN 60335-1:2012 + A11:2014 EN 62233:2008
Compatibilidad Electromagnética	2014/30/EU	EN 55014-1:2006+A1:2009+ A2:2011 EN 55014-2:2015 EN 61000-3-2:2014 EN 61000-3-3:2013

Dear Customer,

Thank you for buying our hood. Please read these instructions carefully for its optimum installation, use and maintenance.

Notes: The figures mentioned in this manual are in the first pages.

Hood installation on walls (look for the symbol in figures)



Warning: consult local regulations regarding fumes outlets. Do not connect the hood to a fume, ventilation or hot air duct. Confirm that room ventilation is appropriate with the local authorities. Make sure the maximum air extraction flow rate for the appliances in the room does not exceed 4Pa(0.04 mbar). The room must have adequate in the room does extractor hood is used simultaneously with appliances that run on gas or other fuels. The evacuated air must be extracted through ducts that are used for evacuation fumes from appliances that run on gas or other fuels, Regulations regarding air extraction must be complied with.

Use a rigid PVC pipe with a min. Ø120mm to evacuate fumes outside.

The above restrictions do not apply to hoods with no fumes outlet to outside (recirculation system with activated charcoal filter).

Install the hood in line with the instructions on the  template provided and indications of figure 1 to figure 3.

Respect instructions of cooker manufacturer if the distance from the cooking surface to the hood (see fig.3) is higher than indicated in the template  provided.

For gas cooking appliances only: the minimum distance to the hood must be at least 65 cm.

Connecting the hood to the grid



Warning: before connecting the hood: switch off the electricity supply and check that the supplied voltage and frequency coincide with that indicated on the appliance nameplate.

If the extractor hood has a plug, connect it to a power socket in line with applicable regulations, located in an accessible area. If the hood does not have a plug, connect it directly to the electrical grid, protected by a separator device accessible for disconnection, in line with local regulations.

Use of the hood - Safely







Warning: the hood may stop working during an electrostatic discharge (e. g. lightning). This involves no risk of damage. Switch off the electricity supply to the hood and reconnect after one minute.

1. This appliance can be used by children aged from 8 years and above and persons with reduced physical, sensory or mental capabilities or lack of experience and knowledge if they have been given supervision or instruction concerning use of the appliance in a safe way and understand the hazards involved.

2. Cleaning and user maintenance shall not be made by children without supervision.
3. To avoid the risk of fire, clean the metal filter regularly, permanently control pans containing hot oil and do not flambé food underneath the hood.
4. Do not use the hood if it shows signs of damage or imperfection. Contact an official distributor or authorized dealer.
5. Accessible parts may heat up when using cooking appliances.
6. All pole disconnection must be incorporated in the fixed wiring in accordance with the wiring rules.
7. Appliance is intended to be installed over a hob having four hob elements or six hob elements.
8. Should cut down supply power and remove the filter before insertion or removal of lamps.
9. Should not used exceeding the value marked on the lamp holder with maximum power input when replace lamps.
10. Insulation of the fixed wiring in contact with metal parts must be protected.
11. Install screw permanently fixed appliance to the wall unless used tool to unfasten it.

Use of the hood - Control panel

The different control panels are described below. Check the panel model installed on your hood and see the figure indicated in each case.

-  Power button
-  Downshift
-  Upshift
-  Lighting on and off



Hood maintenance



Warning: always switch off the electricity supply before carrying out maintenance work on the hood. In the event of a fault, contact an official distributor or authorized dealer.

Exterior cleaning: use non-corrosive, liquid detergent and avoid the use of abrasive cleaning products.

Grease filters: to avoid fires, clean thoroughly once a month. To do so, remove the filters and wash with hot water and detergent. If using a dishwasher, position the filters vertically to prevent solid remains from deposition on them. Activated charcoal filters: replace the every 3 months.



Important: increase the filters cleaning/replacement frequency if the hood is used for more than 2 hours a day. Always use genuine filters from the manufacturer. Bulb replacement.



Warning: do not handle the bulbs until the electricity supply has been switched off and they have cooled.



Important: use new bulbs according to that indicated on the hood nameplate.

On cooker hoods equipped with tungsten lamps, the lights should only be used during operation of the motor. They should not be left on permanently and used as a light source.

Legal information

The manufacturer:

- Is not responsible for any failure to observe the instructions given in this manual and current safety regulations for the correct use of the equipment.
- Reserves the right to make any modifications to the equipment or this manual without prior notice.

Contact our official distributor should you require technical assistance or additional information on our products.

Fitting Dimensions

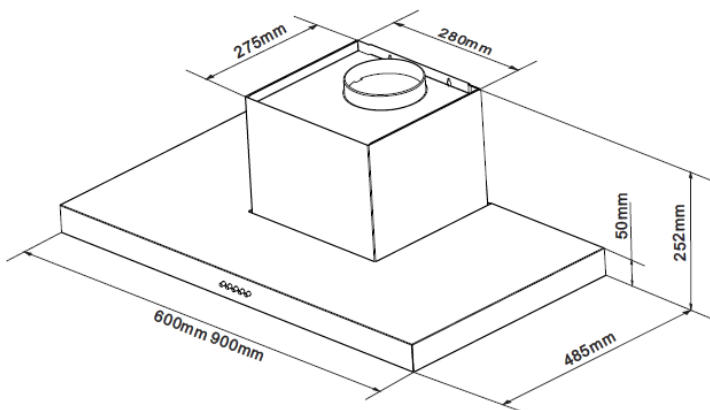

Installation

If the air duct is connected horizontally, a minimum falling gradient of 1 cm/m or an inclination of 2° is required. Otherwise condensate will get into the motor of the hood.

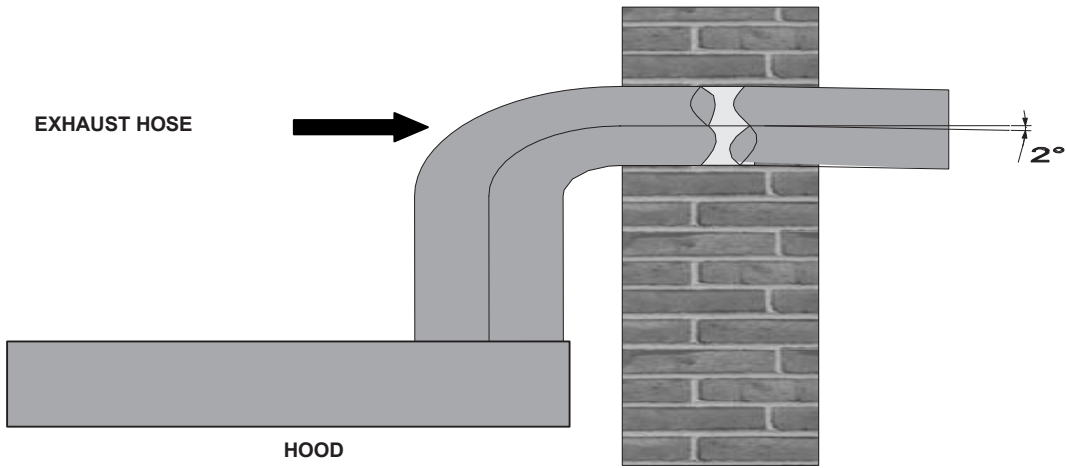

All instructions concerning air conduction are not valid for the use of the recalculating mode.

Airflow extractor mode

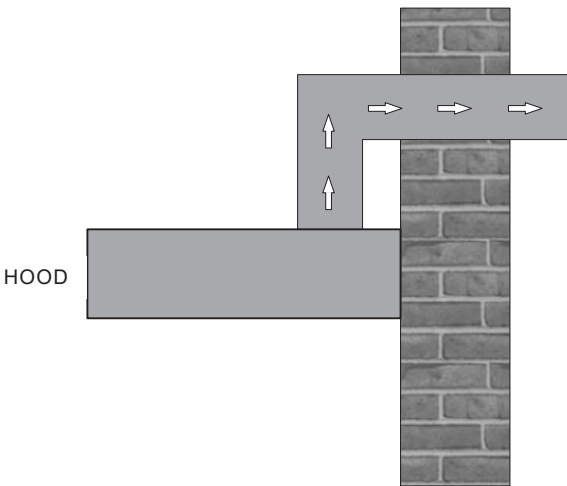

Airflow recirculation mode via chimney

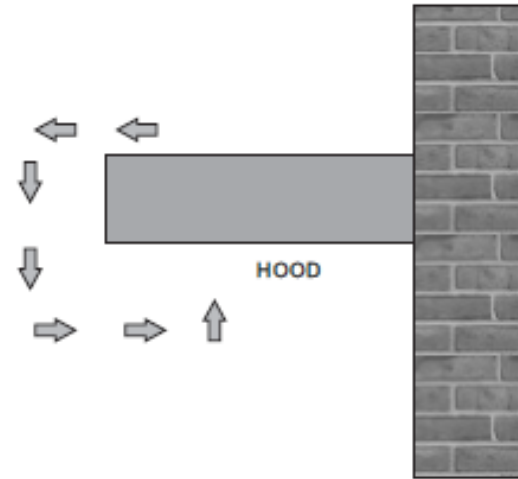

Check the correct position of the hood from front and side perspective. Otherwise the appliance will not properly work.

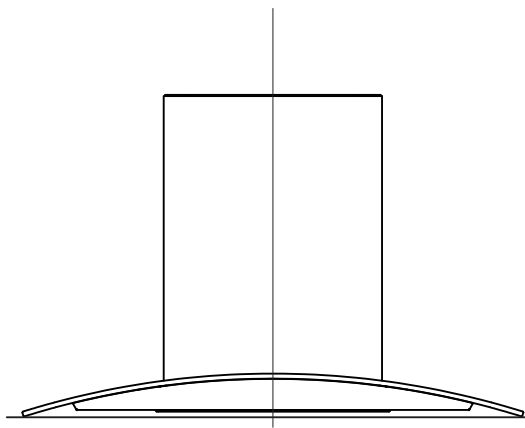

Correct

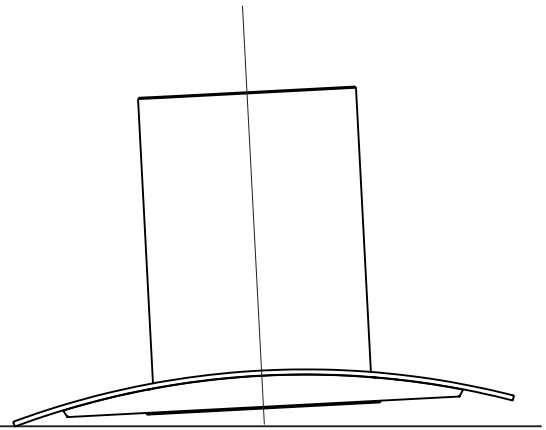

Wrong

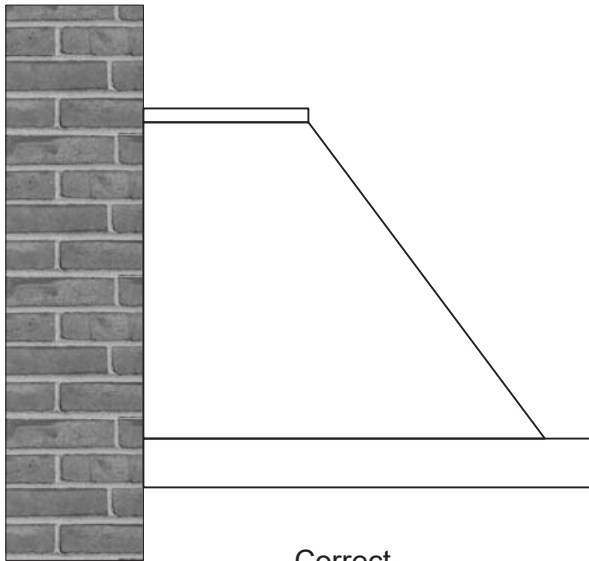

Correct

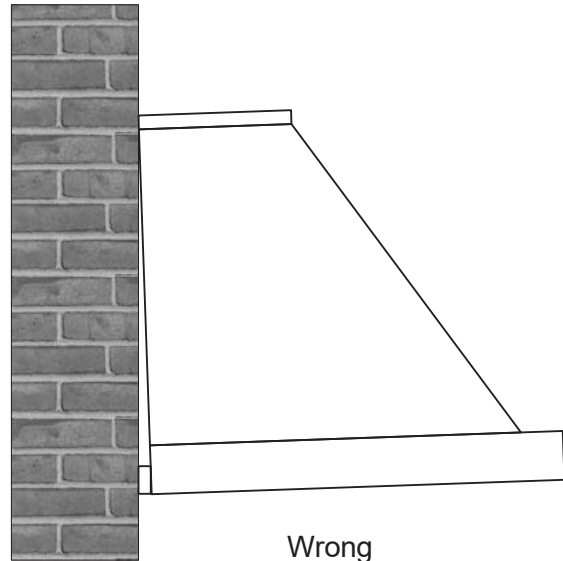

Wrong

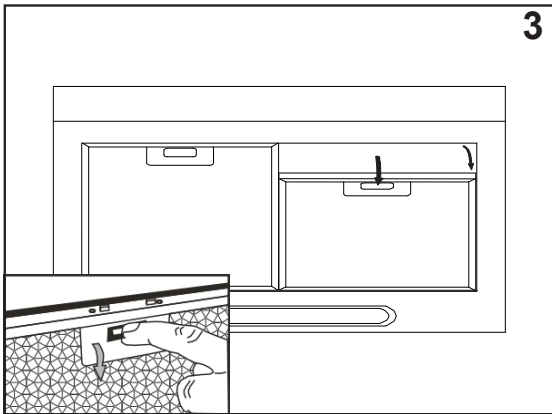
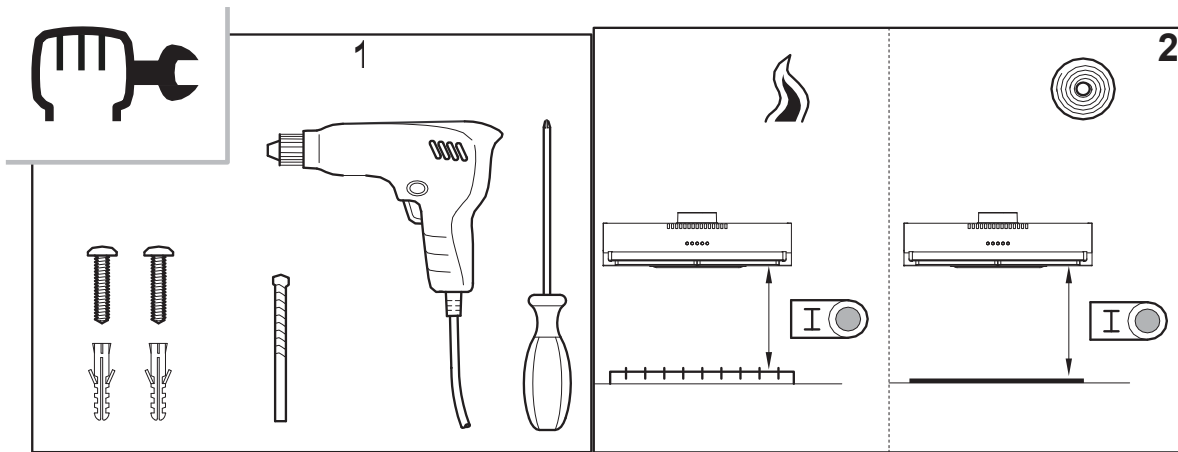

Wall mounting (the first)

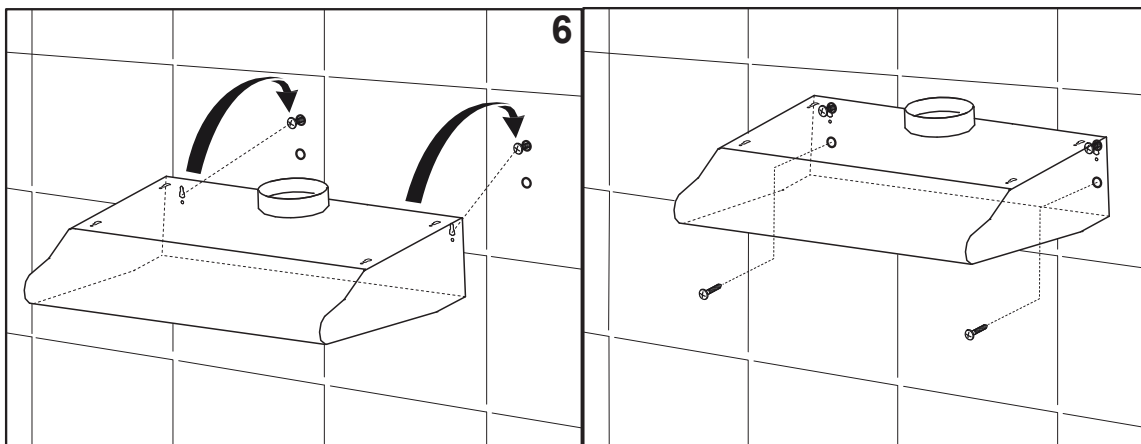
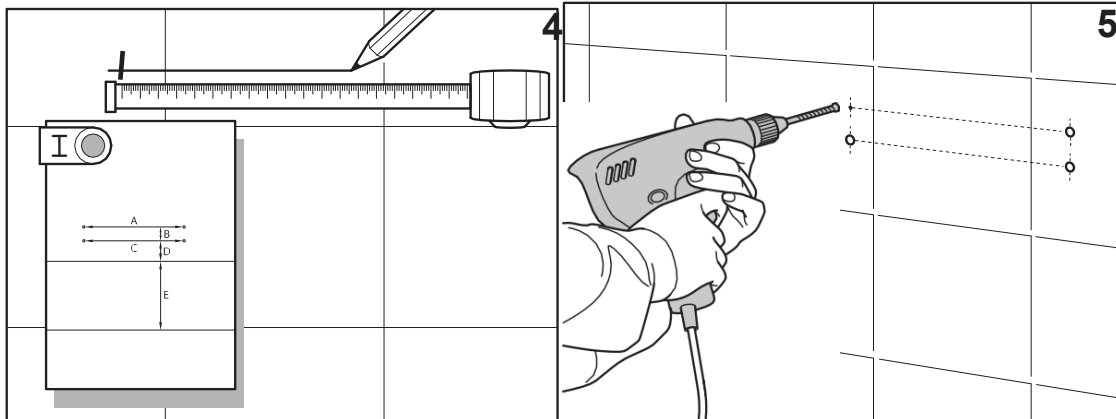

* Please take out the inner fixed screws before you disassemble the hood.

Wall mounting (the second)

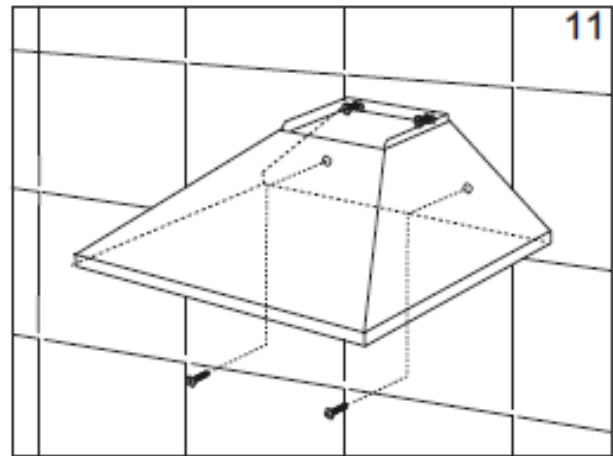
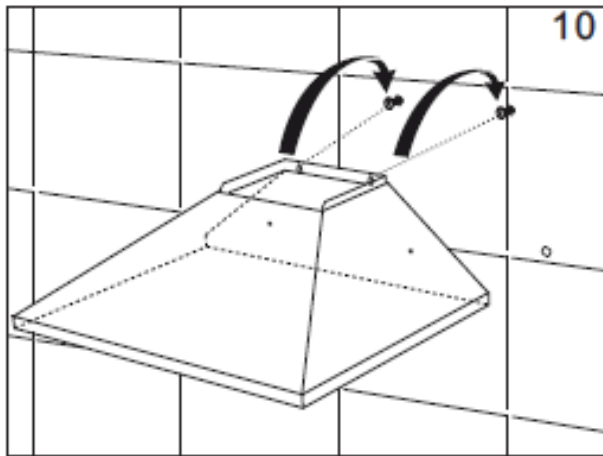
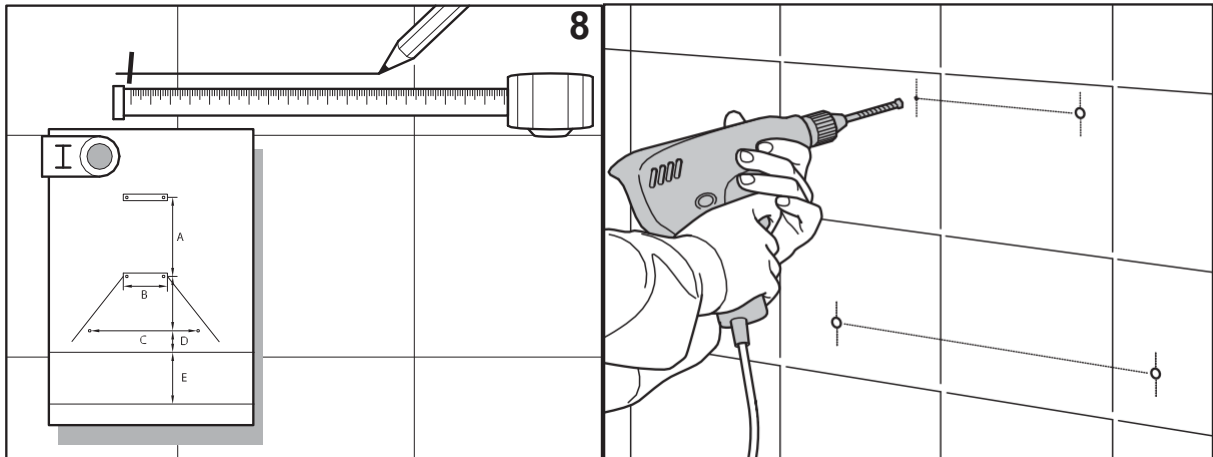

* Please take out the inner fixed screws before you disassemble the hood

Monte a unidade na parede (no local destinado a este fim)

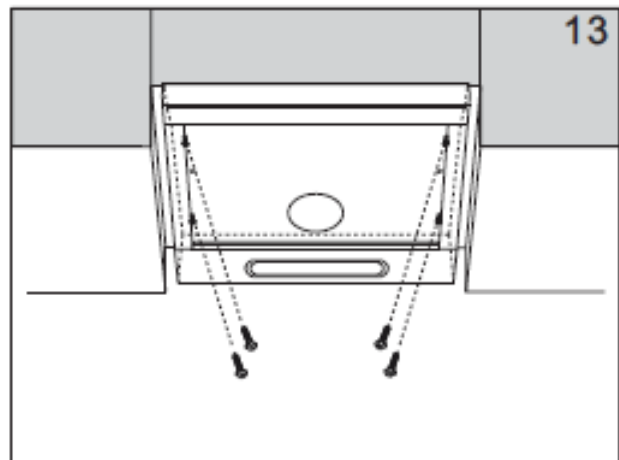
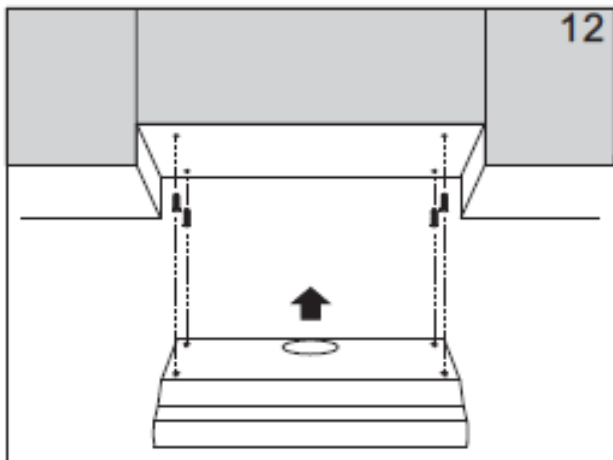

14

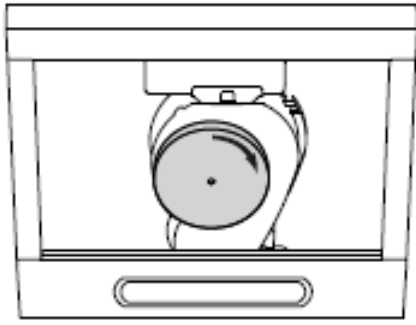

15

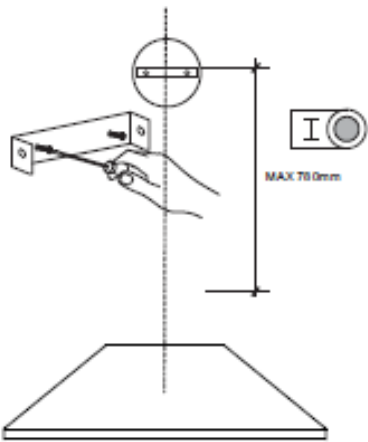

16

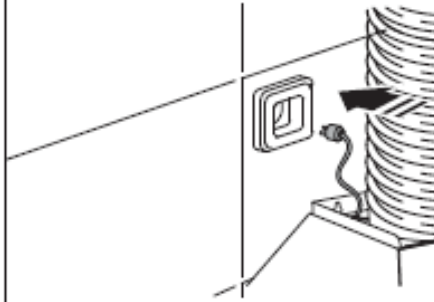

17

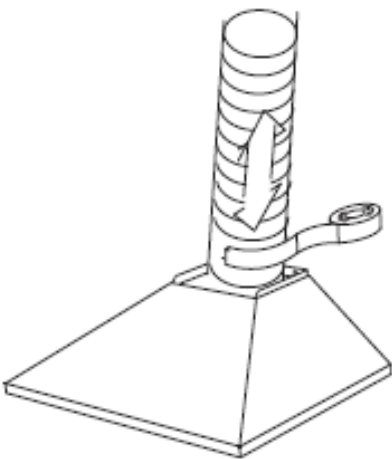

18

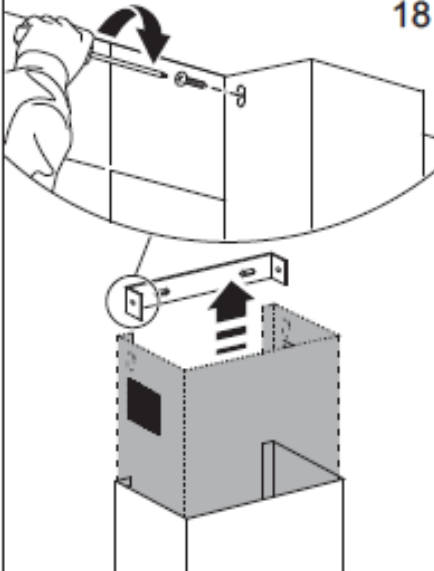

GENERAL WARRANTY TERMS

1. The warranty is valid only on presentation of invoice of purchase.
2. This WARRANTY is limited exclusively to parts substitution ineffective due to faulty manufacture, made in our workshops.
3. The elimination of several faults of the scope of the guarantee is made for repair or replacement of defective parts, according to the discretion of our technical services. Defective parts are our property.
4. Are not covered under warranty damage caused by transportation, neglect or poor use, improper assembly or installation, as well as external influences such as: lightning strikes or power, flooding, humidity, etc..
5. Lose warranty, all appliances that are not being used according to the instructions, or connected to FEEDING NETWORKS not guarantee a constant voltage of 220/240V.
6. The warranty does not cover damages for personal injury or damage caused directly or indirectly in any capacity whatsoever.
7. This warranty terminates when it is found to have been undergoing repairs, alterations or interventions by any person not authorized by Jocel.

THE WARRANTY EXPIRES

1. With the modification or disappearance of the nameplate of the appliance.
2. Exceeded the period of 2 years for home appliances and 06 months for industrial appliances, warranty expires and assistance will be made by charging the costs of manpower, according to current fees.

TECHNICAL ASSISTANCE

For technical assistance request, our services are available through the following contacts:

Telef. 00 351 252 910351
Fax: 00 351 252 910367
E-mail: assistencia@jocel.pt
<http://www.jocel.pt>



Rua dos Cinco caminhos, nº 516
4780-382 Argemil
Santo Tirso
Portugal

DECLARATION OF CONFORMITY

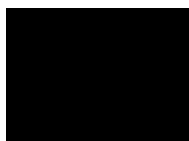

We declare on our own responsibility that the machine indicated below

Product	HOOD
Brand	JOCEL
Model	JCEID60-007520

Complies with the following European directives and standards implementation

Low Voltage	2014/35/EU	EN 60335-2-31:2014
		EN 60335-1:2012 + A11:2014
		EN 62233:2008
Electromagnetic Compatibility	2014/30/EU	EN 55014-1:2006+A1:2009+A2:2011
		EN 55014-2:2015
		EN 61000-3-2:2014
		EN 61000-3-3:2013